

Käyttöohje
Pesukone

Bruksanvisning
Vaskemaskin

WE170V



Electrolux
PROFESSIONAL

SISÄLTÖ

1. TURVALLISUUSTIEDOT.....	3
2. TUOTEKUVAUS.....	7
3. TEKNISET TIEDOT.....	10
4. KÄYTTÖPANEELI.....	11
5. KÄYTTÖÖNOTTO.....	13
6. OHJELMAT.....	13
7. LISÄTOIMINNOT.....	16
8. ASETUKSET.....	17
9. PÄIVITTÄINEN KÄYTTÖ.....	18
10. VIHJEITÄ JA NEUVOJA.....	22
11. HOITO JA PUHDISTUS.....	23
12. VIANMÄÄRITYS.....	26
13. LUUKUN AVAAMINEN HÄTÄTILANTEESSA.....	28
14. KULUTUSARVOT.....	29
15. YMPÄRISTÖNSUOJELU.....	31

SINUN PARHAAKSESI

Kiitos, kun valitsit Electrolux Professional -laitteen. Olet valinnut tuotteen, joka perustuu vuosikymmenien aikana hankittuun kokemukseen ja innovaatioon. Kekseliäs ja tyylikäs laite, joka on suunniteltu sinua varten. Laitetta käyttäessäsi voit olla aina varma erinomaisista tuloksista.

Tervetuloa Electrolux Professionalin pariin.

Vieraile sivustollamme www.electroluxprofessional.com/mypro/ voidaksesi:



Saat käyttöön liittyviä neuvoja, esitteitä, vianmääritysohjeita sekä huolto- ja korjausohjeita:



Rekisteröi tuotteesi saadaksesi parempaa huoltoa:



Osta laitteeseesi lisävarusteita, kulutustuotteita ja alkuperäisiä varaosia:

ASIAKASPALVELU

Käytä aina alkuperäisiä varaosia.

Pidä seuraavat tiedot saatavilla ottaessasi yhteyttä valtuutettuun huoltoliikkeeseemme: Malli, PNC-tuotenumero, sarjanumero.

Tiedot löytyvät arvokilvestä.

 Varoitus / Varotoimi- ja turvallisuustietoja

 Yleistietoa ja vinkkejä

 Ympäristönsuojelutietoja

Oikeus muutoksiin pidätetään.

1. ⚠️ TURVALLISUUSTIEDOT

Lue laitteen mukana toimitetut ohjeet ennen laitteen asennusta ja käyttöä. Valmistaja ei ota vastuuta henkilövahingoista tai vahingoista, jotka aiheutuvat virheellisestä asennuksesta tai käytöstä. Säilytä ohjeita aina varmassa ja helppopääsyisessä paikassa tulevia käyttökertoja varten.

1.1 Lasten ja taitamattomien henkilöiden turvallisuus

- 8-vuotiaat ja sitä vanhemmat lapset sekä henkilöt, joilla on fyysisiä, aisteihin liittyviä tai henkisiä rajoitteita tai puutteellinen kokemus tai tuntemus, voivat käyttää tätä laitetta vain, jos heitä valvotaan tai ohjataan laitteen turvallisessa käytössä ja jos he ymmärtävät käyttöön liittyvät vaarat.
- Tuote on pidettävä 3–8-vuotiaiden lasten ja erittäin laajoista ja monimutkaisista toiminnallisista rajoitteista kärsivien henkilöiden ulottumattomissa, ellei heitä valvota jatkuvasti.
- Alle 3-vuotiaat lapset tulee pitää kaukana laitteesta, ellei heitä valvota jatkuvasti.
- Lapset eivät saa leikkiä tällä laitteella.
- Kaikki pakkaukset tulee pitää lasten ulottumattomissa ja hävittää asianmukaisesti.
- Pidä pesuaineet lasten ulottumattomissa.
- Pidä lapset ja kotieläimet poissa laitteen luota silloin, kun laitteen luukku on auki.
- Lapset eivät saa puhdistaa laitetta tai suorittaa siihen kohdistuvia käyttäjän huoltotoimenpiteitä ilman valvontaa.

1.2 Asennus

- Tämä laite on tarkoitettu kotitalous- ja kaupalliseen käyttöön.
- Noudata koneen mukana toimitettuja asennusohjeita.
- Poista kaikki pakkausmateriaalit ja kuljetuspultit.

- Säilytä kuljetuspultit varmassa paikassa. Jos laitetta halutaan siirtää tulevaisuudessa, kuljetuspultit tulee asentaa takaisin rummun lukitsemiseksi ja sisäisten vaurioiden välttämiseksi.
- Siirrä laitetta aina varoen, sillä se on raskas. Käytä aina suojakäsineitä ja suojaavia jalkineita.
- Vaurioitunutta laitetta ei saa asentaa tai käyttää.
- Tarkista, että laite on vakaa kuljetuksen aikana.
- Varmista, että laite on irrotettu virransyötöstä asennuksen, huollon ja korjauksen aikana ja ettei sitä voida irrottaa sähköverkosta ennen kuin kaikki toimenpiteet on suoritettu.
- Älä asenna tai käytä laitetta tilassa, jossa se voi altistua alle 0 °C lämpötilalle tai sääolosuhteille.
- Varmista, että kaikkia terveys- ja turvallisuusstandardeja noudatetaan, kun laite on asennettu kaupalliseen/ julkiseen tilaan.
- Älä asenna laitetta liikkuvalla alustalla (esim. laivaan).
- Varmista, että laitteen asennuspaikan lattia on tasainen, vakaa, lämmönkestävä ja puhdas.
- Varmista riittävä ilmankierto laitteen ja lattian välissä.
- Pohjan tuuletusaukot (jos olemassa) eivät saa olla maton peitossa.
- Säädä jalkoja, jotta laitteen ja maton jää riittävästi tilaa.
- Älä asenna laitetta paikkaan, jossa laitteen luukkua ei voida avata kokonaan.
- Älä aseta astiaa laitteen alapuolelle mahdollisten vesivuotojen varalta. Ota yhteyttä valtuutettuun huoltoliikkeeseen tarkistaaksesi, mitä lisävarusteita voidaan käyttää.

1.3 Sähköliitännät

- Laite on kytkettävä oikeaoppisesti maadoitettuun pistorasiaan. Valmistaja ei ota vastuuta sopimattoman maadoitusjärjestelmän käyttämisen seurauksista.
- Kytke pistoke maadoitettuun pistorasiaan.

- Varmista, että arvokilvessä olevat parametrit ovat verkkovirtalähteen sähköarvojen mukaisia.
- Älä käytä jakorasioita tai jatkojohtoja.
- Varmista, ettei pistoke ja virtajohto vaurioidu.
- Jos virtajohto vaurioituu, sen saa vaaratilanteiden välttämiseksi vaihtaa vain valmistaja, valtuutettu huoltoliike tai vastaava ammattitaitoinen henkilö.
- Kytke pistoke pistorasiaan vasta asennuksen jälkeen. Varmista, että laitteen verkkovirtakytkentä on ulottuvilla laitteen asennuksen jälkeen.
- Älä koske virtajohtoon tai pistokkeeseen märillä käsillä.
- Älä vedä virtajohdosta pistoketta irrottaessasi. Vedä aina pistokkeesta.
- Koskee vain Isoa-Britanniaa ja Irlantia: Laitteessa on 13 A pistoke. Jos pistokkeen sulakkeen vaihto on tarpeen, käytä 13 A ASTA (BS 1362) sulaketta.

1.4 Vesiliitäntä

- Älä vaurioita vesiletkuja.
- Laite tulee liittää vesijohtoverkkoon laitteen mukana toimitettua uutta letkustoa käyttämällä. Vanhaa letkustoa ei saa käyttää.
- Ennen uusien putkien liittämistä, kun putkia ei ole käytetty pitkään aikaan, korjaustöiden jälkeen tai kun uusia laitteita (vesimittarit, jne.) on asennettu, anna veden virrata, kunnes se on puhdasta ja kirkasta.
- Käyttövedenpaineen (minimi ja maksimi) on oltava käytön aikana välillä 0,5 baaria (0,05 MPa) ja 10 baaria (1 MPa).
- Tarkista ensimmäisen käyttökerran aikana ja sen jälkeen, ettei laitteessa ole näkyviä merkkejä vesivuodoista.

1.5 Käyttö

- Älä muuta laitteen teknisiä ominaisuuksia.
- Lue pesuaineen pakkauksen turvallisuusohjeet.
- Noudata maksimitäyttömäärää 8 kg (ks. luku "Ohjelmataulukko").

- Älä aseta helposti syttyviä tuotteita tai helposti syttyvien aineiden kanssa kosketuksissa olleita tuotteita laitteeseen, laitteen päälle tai sen lähelle.
- Varmista, että poistat kaikki metalliosat pyykistä.
- Älä koske luukun lasiin pesuohjelman ollessa käynnissä. Lasi voi olla kuuma.

1.6 Hoito ja puhdistus

- Kytke laite pois toiminnasta ja irrota pistoke pistorasiasta ennen ylläpitotoimien aloittamista.
- Älä suihkuta vettä tai käytä höyryä laitteen puhdistamiseen.
- Puhdista laite kostealla pehmeällä liinalla. Käytä ainoastaan mietoja pesuaineita. Älä käytä hankausainetta, hankaavia pesulappuja, liuottimia tai metalliesineitä.

1.7 Sisävalaistus



VAROITUS!

Henkilövahingon vaara.

- Näkyvää LED-säteilyä, älä katso suoraan säteeseen.
- Kun sisävalo on vaihdettava, ota yhteyttä valtuutettuun huoltoliikkeeseen.

1.8 Huolto

- Laitteen korjaukseen liittyvissä asioissa tulee ottaa yhteyttä valtuutettuun huoltopalveluun. Ainoastaan alkuperäisiä varaosia saa käyttää.
- Huomaa, että itse suoritetut tai muut kuin ammattilaisen suorittamat korjaukset voivat aiheuttaa vaaratilanteita ja mitätöidä takuun.
- Seuraavat varaosat ovat saatavilla 10 vuoden ajan mallin tuotannon lopettamisesta: moottori ja moottorin harjat, moottorin ja rummun välinen voimansiirto, pumput, iskunvaimentimet ja jouset, pesurumpu, rummun ristikko ja vastaavat kuulalaakerit, lämmittimet ja lämpövastukset, mukaan lukien lämpöpumput, putket ja

vastaavat laitteistot, kuten letkut, venttiilit, suodattimet ja Aquastop-järjestelmät, piirilevyt, elektroniset näytöt, painekeytkimet, termostaatit ja anturit, ohjelmistot ja laiteohjelmistot, nollausohjelmisto mukaan lukien, luukku, luukun saranat ja tiivisteet, muut tiivisteet, luukun lukitus, muoviset lisäosat (esim. pesuainelokerot). Huomaa, että jotkin näistä varaosista ovat saatavilla ainoastaan ammattilaiskorjaajille ja kaikki varaosat eivät välttämättä koske kaikkia malleja.

- Lisätietoa tämän tuotteen sisällä olevista lamputta sekä erikseen myytävistä varalampuista: Kyseiset lamput on suunniteltu kestämaan kodinkoneissa vaativia fyysisiä olosuhteita (esim. lämpötila, värinä, kosteus) tai ne antavat tietoa laitteen toimintatilasta. Niitä ei ole tarkoitettu muihin käyttötarkoituksiin eivätkä ne sovi huoneiden valaisemiseen.

1.9 Hävittäminen

- Irrota laite sähköverkosta ja vedenjakelusta.
- Leikkaa virtajohto laitteen läheltä ja hävitä se.
- Poista luukun lukitus, jotta lapset ja eläimet eivät voisi jäädä kiinni rummun sisälle.

2. TUOTEKUVAUS

2.1 Laitteen yleiskuvaus

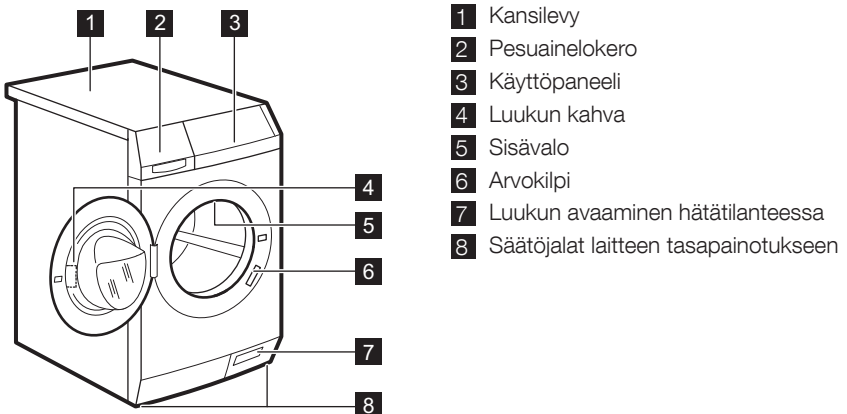

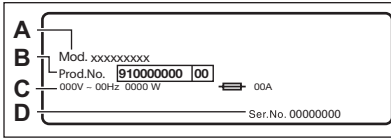

Arvokilpi ilmoittaa mallin nimen (A), tuotenumeron (B), sähköarvot (C) sekä sarjanumeron (D).

2.2 Lisävarusteet

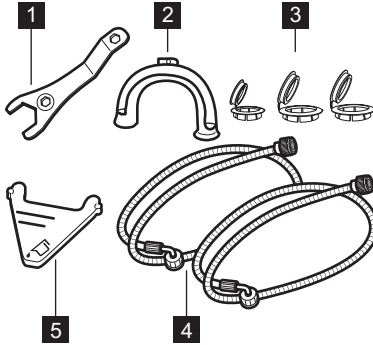

- 1 **Ruuviavain**
Kuljetuspulttien poistamiseen.
- 2 **Muovikorkit**
Ulkkokuoren takaosassa olevien reikien tukkimiseen kuljetuspulttien poistamisen jälkeen.
- 3 **Vedenottoletkut**
Laitteen liittäminen kylmä- ja kuumavesihanaan: sinisellä korkilla varustettu letku kylmään veteen ja punaisella korkilla varustettu letku kuumaan veteen.
- 4 **Nestemäisen pesuaineen läppä**
Nestemäisen pesuaineen virtauksen hidastamiseksi.
- 5 **Tyhjennysletku ja kiinnitin**
Laitteen liittäminen tyhjennysjärjestelmään. Kiinnitä tyhjennysletku kireälle kiinnittimellä. Tyhjennysletku voidaan leikata ja lyhentää tarvittaessa.

2.3 Saatavilla valtuutetulta jälleenmyyjältä.



Ainoastaan Electroluxin hyväksymät asianmukaiset lisävarusteet voivat taata laitteen turvallisuusstandardit. Jos hyväksymättömiä osia käytetään, mahdolliset vaatteet mitätöityvät.

Torniasennussarja

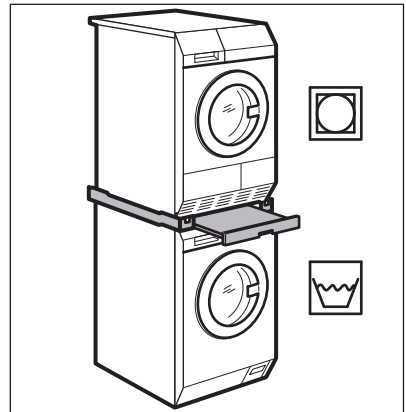



Torniasennussarjaa voidaan käyttää vain esitteessä mainittujen kuivausrumpujen kanssa. Katso liitteenä oleva esite.
Lue lisävarusteen mukana toimitetut ohjeet tarkasti.

Jos laite asennetaan betonialustalle, varmista, että tilaat oikean ankkurointisarjan.

Lue lisävarusteen mukana toimitetut ohjeet tarkasti.

Ulkoinen pesuainelokero

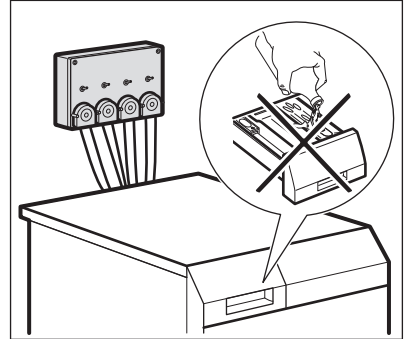

Nestemäinen pesuaine voidaan annostella automaattisesti ulkoisesta lokerikosta.

Lue lisävarusteen mukana toimitetut ohjeet tarkasti.

Vetolaatikollinen jalusta

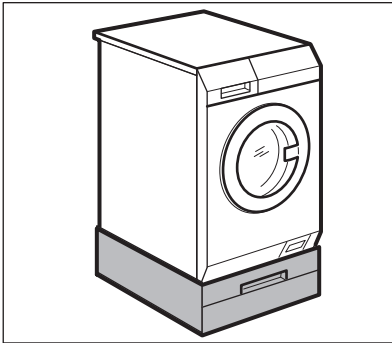

Laitteen asettamiseksi korkeammalle, jolloin sen täyttäminen ja tyhjentäminen on helpompaa.

Laatikkoa voidaan käyttää pyykin säilytykseen, kuten: pyyhkeiden, puhdistustuotteiden jne. muiden tuotteiden säilytykseen.

Lue lisävarusteen mukana toimitetut ohjeet tarkasti.

Ankkurointisarja

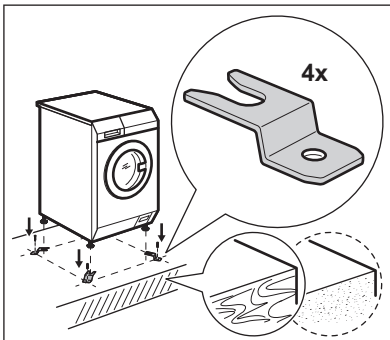

3. TEKNISET TIEDOT

Mitat	Leveys/korkeus/kokonaissyvyys	59.7 cm /84.7 cm /64.6 cm
Sähkökytkentä	Jännite Kokonaisvirta Sulake Taajuus	230 V 2200 W 10 A 50 Hz
Suojaustaso kiinteiden hiukkasten ja kosteuden sisääntulon estämisessä, jonka suojapeite varmistaa, lukuun ottamatta niitä kohtia, joissa pienjännitelaitteilla ei ole mitään kosteussuojaa		IPX4
Vedenpaine	Vähimmäistaso Enimmäistaso	0,5 bar (0,05 MPa) 10 bar (1,0 MPa)
Vedensyöttö ¹⁾		Kylmä vesi Kuuma vesi ²⁾
Enimmäiskuorma	Cotton (Puuvilla)	8 kg
Linkousnopeus	Suurin linkousnopeus	1351 kierrosta minuutissa

1) Liitä vedenottoletkut hanaan, jossa on 3/4" tuuman kierteitys.

2) Varmista, että rakennuksen kuuman veden lämpötila on korkeintaan 60 °C.



Laite toimii myös yhdistäessä ainoastaan kylmävesiputken. Katso osio "Kuuma ja kylmä" Lisätoiminnot-kappaleesta.

3.1 Sähköliitäntä

Pistoke voidaan liittää pistorasiaan asennuksen jälkeen.

Vaaditut sähköarvot on merkitty arvokilpeen sekä "Tekniset tiedot" -lukuun. Varmista, että ne soveltuvat käytettyyn verkkovirtalähteeseen.

Tarkista, että kodin sähköjärjestelmä kestää vaaditun maksimikuorman huomioiden myös muut käytössä olevat sähkölaitteet.

Kytke laite maadoitettuun pistorasiaan.

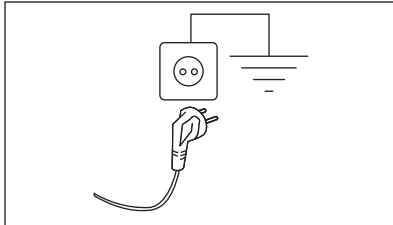

Kun laite on asennettu paikalleen, virtajohdon on oltava helpopääsyisessä paikassa.

Ota yhteyttä valtuutettuun huoltoliikkeeseen sähkötöiden suorittamiseksi asennuksen yhteydessä.

Valmistaja ei vastaa millään tavalla vaurioista tai vahingoista, jotka ovat aiheutuneet edellä esitettyjen turvallisuusohjeiden laiminlyönnistä.

4. KÄYTTÖPANEELI

4.1 Käyttöpaneelin kuvaus

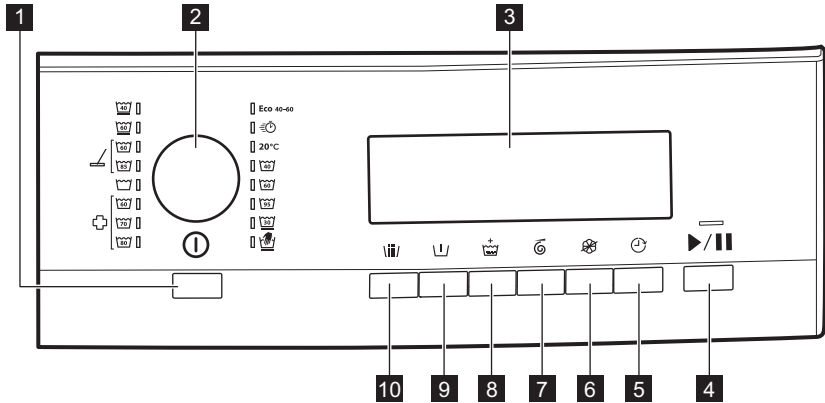

1 Auto Off -painike ①

2 Ohjelmanvalitsin

3 Näyttö

4 ▷||-painike ▷||

5 Delay start -painike ⌚

6 No softener -painike 🚫

7 Spin time -painike 🌀

8 Extra rinse -painike 👑







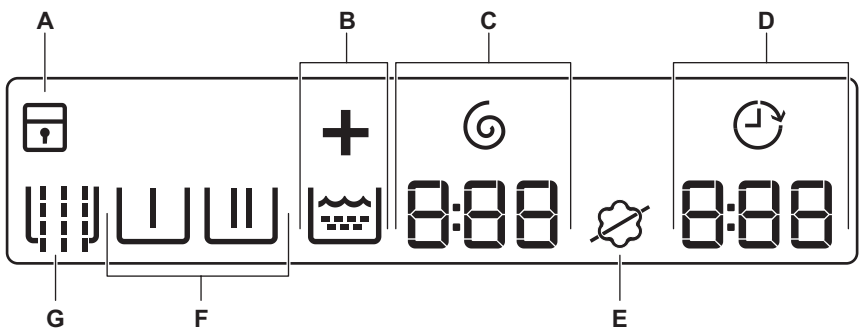







9 Pre wash -painike 🪵

10 Sluice -painike 🪵/

4.2 Näyttö



Näytössä näkyy:



A		Lapsilukko on toiminnassa.
		Lapsilukko on pois toiminnasta.
B	 	Extra rinse -symboli.  on huuhteluvaiheesta ilmoittava symboli ja + syttyy, kun valinta Extra rinse valitaan.
C	 8:88	Spin time merkkivalo ja symboli. Luku osoittaa minuutit ja sekunnit.
D	 8:88	Delay start -merkkivalo.
	1:25	Ohjelma-aika Kun ohjelma käynnistyy, ohjelman aika kuluu 1 minuutin astein. Luku osoittaa tunnit ja minuutit.
	2h	Ajastin Kun painat ajastimen painiketta, näytössä näkyy ajastimen aika.
	E20	Häiriökoodit Jos laitteessa on toimintahäiriö, näytössä näkyvät häiriökoodit. Lue ohjeet kohdasta "Vianmääritys".
	Err	Näytössä näkyy tämä viesti joidenkin sekuntien ajan, kun: <ul style="list-style-type: none"> • Toimintoa ei voi valita pesuohjelmaan. • Yrität muuttaa pesuohjelmaa sen ollessa käynnissä.
		Kun ohjelma on päättynyt.
E		Vedenpehmentimen symboli: laite annostelee vedenpehennintä normaalisti.
		No softener -symboli: laite ei annostelee vedenpehennintä.
Vaiheiden symbolit Kun ohjelma on asetettu, kaikki ohjelmaan liittyvät vaiheiden symbolit syttyvät. Kun ohjelma käynnistyy, vain käynnissä olevan vaiheen symboli vilkkuu. Kun vaihe on päättynyt, symboli jää palamaan vakiona.		
F		Pre wash -vaihe
		Pesuvaihe
		Huuhteluvaihe
		Linkousvaihe
G		Sluice -symboli









5. KÄYTTÖÖNOTTO

1. Varmista, että kaikki kuljetuspultit on poistettu.
2. Varmista, että sähkön- ja vedensyötön liitännät ovat saatavilla.
3. Kaada 2 litraa vettä pesuainelokeroon pesuvaihetta varten. Tämä aktivoi tyhjennysjärjestelmän.
4. Aseta pieni määrä pesuainetta pesuainelokeroon.
5. Aseta puuvillalle tarkoitettu pesuohjelma ja valitse korkein lämpötila, älä kuitenkaan aseta pyykkiä koneeseen. Tällöin poistetaan mahdolliset liat rummusta ja pesualtaasta.

6. OHJELMAT

6.1 Ohjelmataulukko

Ohjelma Lämpötila-alue 1)	Enimmäis- kuorma 2)	Ohjelman kuvaus (Pestävän pyykin ja likaisuustason tyyppi)
	Viihteellinen linkousno- peus Linkousaika	
Eco 40-60 40 °C ³⁾	8 kg. 1400 kier- rosta minu- tissa 540 - 5 se- kuntia	Valkoinen ja värinpitävä puuvilla. Normaalisti li- kainen pyykki. Energiankulutus laskee ja pesuoh- jelman pituus kasvaa, ja näin hyvä pesutulos on taattu.
 Kylmä	4 kg. 1200 kier- rosta minu- tissa 120 - 5 se- kuntia	Puuvilla ja tekokuitu, vähän likaiset tai kerran käy- tetyt.
Puuvilla 	8 kg. 1400 kier- rosta minu- tissa 360 - 5 se- kuntia	Valkoinen puuvilla Normaali ja lievä likaantunei- suus. ⁴⁾
Puuvilla 	8 kg. 1400 kier- rosta minu- tissa 360 - 5 se- kuntia	Värillinen puuvilla Normaali ja lievä likaantunei- suus. ⁵⁾

Ohjelma Lämpötila-alue 1)	Enimmäis- kuorma 2) Viitteellinen linkousno- peus Linkousaika	Ohjelman kuvaus (Pestävän pyykin ja likaisuustason tyyppi)
Hellävarainen 	4 kg. 1200 kier- rosta minu- tissa 120 - 5 se- kuntia	Arkalaatuiset tekstiilit (esim. akryyli, viskoosi ja sekapyykki), jotka edellyttävät hellävaraisempaa pesua. Normaali- ja vähän likainen pyykki.
Käsinpesu  	2 kg. 1200 kier- rosta minu- tissa 120 - 5 se- kuntia	Konepestävä villa, käsin pestävä villa ja muut tekstiilit, joissa on merkintä "Käsinpesu" ⁶⁾
Syntet (Siliävät)  	4 kg. 1200 kier- rosta minu- tissa 120 - 5 se- kuntia	Siliävät tai sekapyykki. Normaalisti likainen pyykki.
Mikrokuitu  	8 kg. 1400 kier- rosta minu- tissa 240 - 5 se- kuntia	Ohjelma mopeille, työvaatteille ja erikoisohjelma mikrokuiduille. Tämä ohjelma suorittaa automaattisen esihuuhteluvaiheen.
Huuhtelu ja huuhte- luaineen poisto 	8 kg. 1400 kier- rosta minu- tissa 540 - 5 se- kuntia	Pyykkien huuhtelu ja linkous. Kaikki muut tekstiilit paitsi villa ja erittäin arkalaatuiset tekstiilit. Alenna linkousnopeutta pyykin laadun mukaan.

Ohjelma Lämpötila-alue 1)	Enimmäis- kuorma 2) Viitteellinen linkousno- peus Linkousaika	Ohjelman kuvaus (Pestävän pyykin ja likaisuustason tyyppi)
Desinfointi 	8 kg. 1400 kier- rosta minu- tissa 360 - 5 se- kuntia	Tämä ohjelma poistaa pölypunkit ja vastaavat mikro-organismit. Tämä ohjelma suorittaa automaattisen esihuuhteluvaiheen.

1) Jos laite on kytketty kuumaan veden syöttöön, kuumavesi tulee laitteeseen vain, jos ohjelmiksi on valittu Normal Eco, Puuvilla, Syntet (Siliävät), Mikrokuitu ja Desinfointi, kun lämpötila-asetus on 40 °C tai korkeampi.

2) Optimaalisen pesutuloksen saavuttamiseksi suosittelemme, ettei kullekin ohjelmalle osoitettua enimmäispyykkimäärää ylitettäisi.

3) Euroopan unionin komission asetuksen 2019/2023 mukaan tämä ohjelma pystyy pesemään lämpötilassa 40 °C tai 60 °C pestävän normaaliikaisen puuvillapyykin samanaikaisesti yhdellä ohjelmalla 40 °C lämpötilassa.



Katso pyykin lämpötila, ohjelman kesto sekä muut tiedot luvusta "Kulutusarvot". Energiankulutuksen kannalta tehokkaimpia ohjelmia ovat yleensä alhaisempaa lämpötilaa käyttävät ja pidempään kestävät ohjelmat.

4) Valkaisuainetta sisältävää pesuainetta tulisi käyttää.

5) Käytetty pesuaine ei saa sisältää valkaisuainetta.

6) Tämän ohjelman aikana rumpu pyörii hitaasti hellävaraista käsittelyä varten. Voi vaikuttaa siltä, että rumpu ei pyöri tai se ei pyöri kunnolla, mutta tämä on kuitenkin normaalia tälle ohjelmalle.





Ohjelmien lisätoimintojen yhteensopivuus

Ohjelma	Sluice	Pre wash	Extra rinse	Spin time	No softener	Delay start
Eco 40-60		■	■	■	■	■
			■	■		■
Puuvilla	■	■	■	■	■	■
Hellävarainen 30 °C	■	■	■	■	■	■
Käsinpesu				■	■	■

Ohjelma	Sluice	Pre wash	Extra rinse	Spin time	No softener	Delay start
Syntet (Sillivät) 40–60 °C	■	■	■	■	■	■
Mikrokuitu	■ 1)	■	■	■	■	■
Huuhtelu ja huuhteluaineen poisto			■	■		■
Desinfointi	■	■ 1)	■	■	■	■

1) Tämä lisätoiminto suoritetaan automaattisesti ja sitä ei voi poistaa ohjelmasta.

Pesuohjelmiin sopivat pesuaineet

Ohjelma	Yleiskäyttöinen pesu- jauhe ¹⁾	Yleinen nes- tepesuaine	Värillisen pyykin nes- tepesuaine	Hienopyykki, Erikois villavaatteet	Erikois
Eco 40-60	▲	▲	▲	--	--
	--	▲	▲	--	--
Puuvilla	▲	▲	▲	--	--
Hellävarainen 	--	--	--	▲	▲
Käsinpesu	--	--	--	▲	▲
Syntet (Sillivät)  	▲	▲	▲	--	--
Mikrokuitu	--	--	--	--	▲
Desinfointi	▲	▲	--	--	▲

1) Pesujauheen käyttöä suositellaan yli 60 °C lämpötilassa.

▲ = suositeltu

-- = Ei suositeltu

7. LISÄTOIMINNOT

7.1 Sluice

Lisää tällä painikkeella esihuuhteluvaihe ilman pesuainetta ennen varsinaista pesua.

Vastaava merkkivalo syttyy .

7.2 Pre wash

Tämän lisätoiminnon avulla voit lisätä esipesuvaiheen pesuohjelmaan.

Valitse tämä lisätoiminto hyvin likaiselle pyykille.

Kun asetat tämän lisätoiminnon, ohjelman kesto on pitempi.

Vastaava merkkivalo syttyy .

7.3 Extra rinse

Tämän lisätoiminnon avulla voit lisätä huuhteluita pesuohjelmaan.

Käytä tätä lisätoimintoa, jos pesuaineelle ollaan allergisia tai jos alueen vesi on pehmeää.

Vastaava merkkivalo syttyy  .

7.4 Spin time

Tällä painikkeella voit vähentää linkousaikaa. Kun vähimmäisaika saavutetaan (5 sekuntia), se käynnistyy uudelleen maksimijasta.



Vastaava merkkivalo syttyy  .

8. ASETUKSET

8.1 Äänimerkit

Äänimerkit kuuluvat, kun:



- kytket laitteen toimintaan
- valitset ohjelman.
- kytket laitteen pois toiminnasta
- painat painikkeita
- Ohjelma on päättynyt.
- Laitteessa on toimintahäiriö.

Voit kytkeä äänimerkit **pois päältä/päälle** painamalla samanaikaisesti painiketta  ja  6 sekunnin ajan.

 Jos kytket äänimerkit pois päältä, ne toimivat laitteen toimintahäiriön yhteydessä.

8.2 Lapsilukko

Tämän lisätoiminnon avulla voit estää lasten leikkimisen käyttöpaneelilla.

- Kytke tämä lisätoiminto **päälle/pois päältä** painamalla samanaikaisesti painiketta  ja , kunnes vastaava merkkivalo syttyy näyttöön.
 - : Lapsilukko kytketty toimintaan.

7.5 No softener

Kytke huuhtelukirkasteen syöttö pois päältä tällä painikkeella.

Vastaava merkkivalo syttyy .

Kun tätä painiketta painetaan uudelleen, huuhtelukirkastetta annostellaan normaalisti.

Vastaava merkkivalo syttyy .



7.6 Delay start

Tällä lisätoiminnolla voit viivyttaa ohjelman käynnistymistä 30 minuuttia - 24 tuntia.

Näytössä näkyy toiminnon -merkkivalo.

- : Lapsilukko kytketty pois toiminnasta.



Tämä lisätoiminto voidaan kytkeä päälle:

- Kun painat painiketta : lisätoiminnot ja ohjelmanvalitsin lukittuvat.
- Ennen painikkeen  painamista: laite ei voi käynnistyä.

 Jos laite liitetään kolikkotoimiseen koneeseen, lapsilukko aktivoituu automaattisesti 5 minuutin kuluttua ohjelman käynnistymisestä.

8.3 Pysyvä lisähuuhtelu

Tämän lisätoiminnon avulla voit asettaa lisähuuhtelun pysyvästi uuteen ohjelmaan.

- Kytke tämä lisätoiminto **päälle/pois päältä** painamalla samanaikaisesti painiketta  ja , kunnes merkkivalo  syttyy/sammuu.

9. PÄIVITTÄINEN KÄYTTÖ



VAROITUS!

Lue turvallisuutta koskevat luvut.

9.1 Koneen täyttö

1. Avaa laitteen luukku sen kahvasta vetämällä.
2. Ravista vaatteita ennen kuin asetat ne laitteeseen.
3. Laita pyykki koneeseen yksi vaatekappale kerrallaan.

Varmista, ettei rummussa ole liikaa pyykkiä.

4. Sulje luukku.

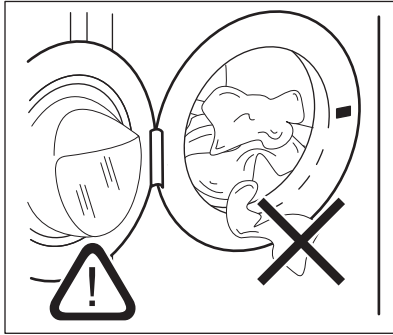

HUOMIO!

Varmista, etteivät pyykit jää tiivisteeseen ja luukun väliin. Olemassa on vesivuodon tai pyykkien vahingoittumisen vaara.

9.2 Nestemäisen pesuaineen läpän asentaminen

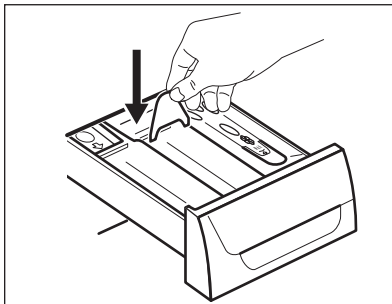

- Avaa pesuainelokerikko.
- Asenna nestemäisen pesuaineen läppä lokeroon .

9.3 Pesuaineen ja lisäaineiden käyttö

1. Mittaa pesuaine ja huuhteluaine.
2. Lisää pesuaine ja huuhteluaine lokeroihin.
3. Sulje pesuainelokero varoen.

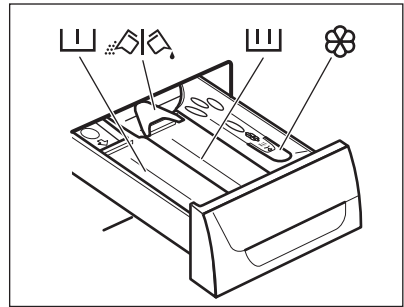

9.4 Pesuainelokero



HUOMIO!

Käytä ainoastaan pesukoneelle tarkoitettuja pesuaineita.



Noudata aina pesuainepakkaukseen merkittyjä ohjeita.



Esipesuvaiheen pesuainelokero.



Pesuvaiheen pesuainelokero.



Nestemäisten lisäaineiden lokero (huuhteluaine, tärkki).



Pesujauheen tai nestemäisen pesuaineen läppä.

9.5 Nestemäinen tai jauhemainen pesuaine

- Asento A jauhemaista pesuainetta varten (oletusasetus).
- Asento B nestemäistä pesuainetta varten.



Nestemäistä pesuainetta käytettäessä:

- Älä käytä hyytelömäisiä tai paksuja nestemäisiä pesuaineita.
- Älä lisää nestettä maksimitason yli.
- Älä aseta esipesuvaihetta.
- Älä aseta ajastinta.

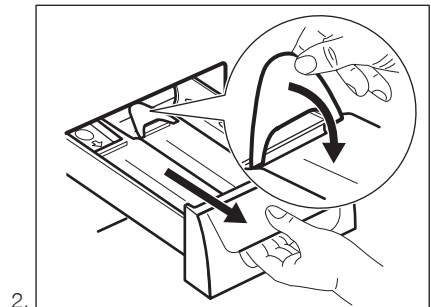
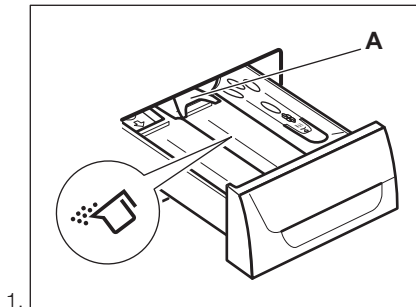

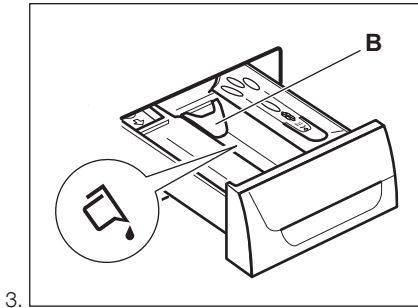

3.

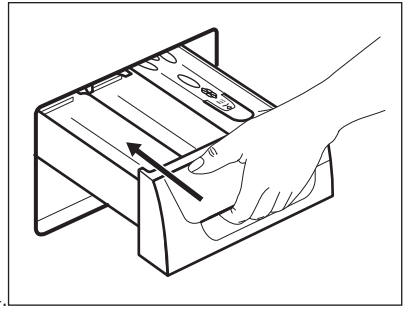

4.

9.6 Laitteen kytkeminen toimintaan

Kytke laite toimintaan painamalla painiketta **I**. Laitteesta kuuluu äänimerkki (jos se kytketään toimintaan).

9.7 Ohjelman asettaminen

- Käännä ohjelmanvalitsinta ja aseta ohjelma:
 - Vastaavan pesuohjelman merkkivalo syttyy. Laitteesta kuuluu äänimerkki (jos se kytketään toimintaan).
 - Painikkeen **▷||** merkkivalo vilkkuu.
 - Näytössä ohjelman kesto ja ohjelmavaiheiden merkkivalot.
- Muuta tarvittaessa linkousaikaa ja lisää käytettävissä olevia lisätoimintoja. Kun kytket jonkin lisätoiminnon päälle, asetetun lisätoiminnon merkkivalo syttyy.

i Jos asetat jonkin arvon virheellisesti, näytössä näkyy viesti **Err**.

9.8 Ohjelman käynnistyminen

Paina painiketta **▷||**.

- Painikkeen **▷||** merkkivalo lakkaa vilkkumasta ja jää palamaan.
- Käynnissä olevan vaiheen merkkivalo alkaa vilkkua näytössä.
- Ohjelma käynnistyy ja luukku lukittuu.

- i** Noin 15 minuutin kuluttua ohjelman käynnistymisestä:
- Laite voi säätää ohjelman keston automaattisesti pyykkimäärän mukaan.
 - Uusi päättymisaika näkyy näytössä.

9.9 Ohjelman käynnistäminen ajastuksella

- Paina painiketta Delay start toistuvasti, kunnes haluamasi viive näkyy näytössä.

Vastaava merkkivalo syttyy näyttöön **⌚**.



- Paina painiketta **▷||**:
 - Laite käynnistää ajanlaskun.
 - Kun asetettu aika on kulunut loppuun, ohjelma käynnistyy automaattisesti.

i Voit peruuttaa ajastimen tai muuttaa ajastimen asetusta ennen kuin painat **▷||**.
Ajastuksen peruuttaminen:

- Paina painiketta **▷||** laitteen asettamiseksi taukotilaan.
- Paina painiketta Delay start, kunnes näytössä näkyy **0'**.
- Käynnistä ohjelma välittömästi painamalla painiketta **▷||** uudelleen.



9.10 Ajastuksen peruuttaminen

Ajastuksen peruuttaminen:

1. Paina painiketta  laitteen asettamiseksi taukotilaan. Vastaava merkkivalo alkaa vilkkua.
2. Paina painiketta Delay start, kunnes näytössä näkyy .
3. Käynnistä ohjelma välittömästi painamalla painiketta  uudelleen.

9.11 Ohjelman keskeyttäminen ja lisätoimintojen muuttaminen

Voit muuttaa vain joitakin lisätoimintoja ennen kuin ne käynnistyvät.

1. Paina painiketta . Merkkivalo alkaa vilkkua.
2. Muuta lisätoimintoja.
3. Paina uudelleen painiketta . Ohjelma jatkuu.



Jos laite liitetään kolikkotoimiseen koneeseen, voit keskeyttää ohjelman 5 minuutin kuluttua ohjelman käynnistymisestä. Tämän ajan kuluttua lapsilukko aktivoituu automaattisesti.

9.12 Käynnissä olevan ohjelman peruuttaminen

1. Peruuta ohjelma ja kytke laite pois toiminnasta painamalla painiketta  joidenkin sekuntien ajan.



VAROITUS!

Jos laitteessa on jo vettä, luukku on edelleen lukittu.

2. Kytke laite toimintaan painamalla samaa painiketta uudelleen. Sen jälkeen voit asettaa uuden pesuohjelman.



Laite voi tyhjentää veden ennen uuden ohjelman käynnistämistä. Varmista tällöin, että pesuaine on edelleen pesuainelokerossa. Täytä se muussa tapauksessa.

9.13 Ohjelman päättyessä

Laite pysähtyy automaattisesti.

Näyttöön syttyy .

Painikkeen  merkkivalo sammuu.



Luukun lukitus avautuu.

1. Avaa luukku.
2. Poista pyykki laitteesta. Varmista, että rumpu on tyhjä.
3. Sulje vesihana.
4. Kytke laite pois toiminnasta painamalla

painiketta  joidenkin sekuntien ajan. Pidä luukku raollaan homeen ja hajujen muodostumisen estämiseksi.

9.14 Auto Off -lisätoiminto

Auto Off-lisätoiminto deaktivoi automaattisesti laitteen energiankulutuksen vähentämiseksi seuraavissa tilanteissa:

- Laitetta ei käytetä 5 minuuttiin ennen painikkeen  painamista. Kytke laite uudelleen toimintaan painamalla painiketta .
- 5 minuutin kuluttua pesuohjelman päättymisestä Kytke laite uudelleen toimintaan painamalla painiketta . Näytössä näkyy viimeksi asetetun ohjelman päättymisen. Aseta uusi pesuohjelma kääntämällä ohjelmanvalitsinta.

10. VIHJEITÄ JA NEUVOJA



VAROITUS!

Lue turvallisuutta koskevat luvut.

10.1 Pyykit

- Lajittele valkopyykki, värillinen pyykki, tekokuidut, arkalaatuinen pyykki ja villapyykki.
- Noudata tekstiilien hoito-ohjemerkinissä olevia ohjeita.
- Älä pese valkopyykkiä ja värillistä pyykkiä yhtä aikaa.
- Jotkin värilliset vaatteet voivat laskea väriä ensimmäisessä pesussa. Ne on suositeltavaa pestä erikseen ensimmäisillä kerroilla.
- Käännä monikerroksiset tekstiilit, villavaatteet ja painetut tekstiilit väärin päin.
- Pese ja esikäsittele vaikeat tahrat asianmukaisella pesuaineella ennen pyykkien asettamista rumpuun.
- Ole varovainen verhoja käsitellessä. Poista kaikki koukut ja aseta verhot pesupussiin tai tyynyliinaan.
- Älä pese saumaamattomia tai leikattuja pyykejä. Pese pienet ja/tai arkalaatuiset pyykki pesupussissa (esim. kaarelliset rintaliivit, vyöt, sukkahousut, kengännauhat, hihnat, jne.).

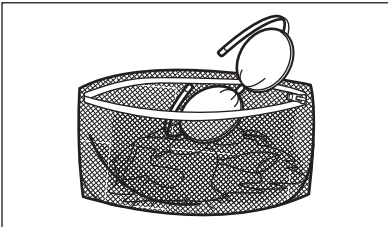

- Erittäin pieni täyttömäärä voi aiheuttaa epätasapainon linkousvaiheessa, mikä johtaa liian suureen tärinä. Jos näin käy:
 - keskeytä ohjelma ja avaa luukku (ks. luku "Päivittäinen käyttö")
 - levitä pyykkiä käsin niin, että ne ovat jakautuneet tasaisesti rumpuun
 - paina ►||-painiketta. Linkousvaihe jatkuu.

- Sulje tyynyliinojen napit, vetoketjut, koukut ja nepparit. Sido vyöt, nauhat, kengännauhat, hihnat ja muut irtonaiset kappaleet.
- Tyhjennä taskut ja ravista viikatut vaatteet auki.

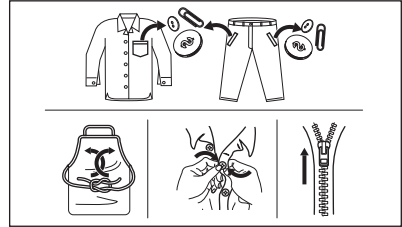

10.2 Vaikeat tahrat

Vesi ja pesuaine eivät riitä poistamaan vaikeita tahroja.

Suosittelemme, että vaikeat tahrat esikäsitellään ennen tekstiilien asettamista laitteeseen.

Markkinoilla on saatavilla erityisiä tahrannoistoaaineita. Käytä tahraan ja tekstiiliin laatuun sopivaa tahrannoistoaainetta.

Älä suihkuta tahrannoistoaainetta pyykeihin laitteen lähellä, sillä se syövyttää muoviosia.



10.3 Pesuaineen tyyppi ja määrä.

Pesuaineen tyyppi ja oikea määrä vaikuttavat pesutehoon ja auttavat välttämään hukkia sekä suojelemaan ympäristöä:

- Käytä vain pesukoneeseen tarkoitettuja pesuaineita ja muita aineita. Noudata ensiksi seuraavia yleisohjeita:

- jauhemaisia pesuaineita kaikille kuitutyypeille arkalaatuisia tekstiilejä lukuun ottamatta. Käytä valkopyykin pesuun ja pyykin sterilointiin mieluiten valkaisuainetta sisältäviä jauhemaisia pesuaineita.
- nestemäisiä pesuaineita, mieluiten alhaisen lämpötilan pesuohjelmissa (enintään 60 °C) kaikille kuitutyypeille, tai villavaatteiden erikoispesuaineita.
- Käytettävä pesuaineen tyyppi ja määrä määrittyvät seuraavien mukaan: tekstiilityyppi (hienopyykki, villavaatteet, puuvilla, jne.), pyykkien väri, täyttömäärä, likaisuustaso, pesulämpötila sekä vedenkovuus.
- Noudata pesu- ja muiden käsittelyaineiden tuotepakkauksien ohjeita ylittämättä ilmoitettua maksimitasoa (**MAX**).
- Älä sekoita erityyppisiä pesuaineita keskenään.
- Käytä vähemmän pesuainetta, jos
 - peset pienen määrän pyykkiä
 - pyykki on vain vähän likaista
 - pesussa muodostuu paljon vaahtoa.
- Kun käytät pesuainetabletteja, aseta ne aina rumpuun pesuainelokeron sijaan.

Riittämättömän pesuaineen mahdollisia seurauksia:

- heikko pesutulos
- harmaat pyykit
- rasvaiset pyykit
- homeen muodostuminen laitteeseen.

Liiallisen pesuaineen mahdollisia seurauksia:

- vaahton muodostuminen

11. HOITO JA PUHDISTUS



VAROITUS!

Lue turvallisuutta koskevat luvut.

11.1 Säännöllinen puhdistus

Säännöllinen puhdistus auttaa pidentämään laitteen käyttöikä.

Pidä luukkaa ja pesuainelokeroa kunkin ohjelman jälkeen hiukan raollaan

- huonompi pesutulos
- riittämätön huuhtelu
- suuremmat ympäristöhaitat.

10.4 Ympäristönsuojeluohjeita

Noudata seuraavia ohjeita säästääksesi vettä, energiaa ja luontoa.

- **Normaaliliikaisen pyykinpesussa ei tarvita esipesua**, jolloin voidaan säästää pesuainetta, vettä ja aikaa ja suojella samalla myös ympäristöä.
- Kun laite täytetään kunkin ohjelman **maksimitäyttömäärään, energian- ja vedenkulutus ovat pienempiä.**
- Tahrat ja rajoittunut lika voidaan poistaa asianmukaisella esikäsitteilyllä. Pyykit voidaan tämän jälkeen pestä alhaisemmassa lämpötilassa.
- Katso oikea pesuainemäärä pesuaineen valmistajan antamista ohjeista ja tarkista kotisi vedenkovuus. Katso kohta "Veden kovuus".
- Aseta valitun pesuohjelman **suurin sallittu linkousnopeus** pyykkien kuivaamista kuivausrummussa. Tämä säästää energiaa kuivauksen aikana!

10.5 Veden kovuus

Jos alueesi vedenkovuus on suuri tai keski-suuri, suosittelemme pesukoneeseen tarkoitettujen vedenpehmentimien käyttämistä. Jos alueesi vesi on pehmeää, vedenpehmentimen käyttö ei ole tarpeen.

Tarkista alueesi vedenkovuus ottamalla yhteyttä paikalliseen vesilaitokseen.

Käytä oikeaa määrää vedenpehmentintä. Noudata tuotepakkaukseen merkittyjä ohjeita.

ilmankierron varmistamiseksi ja kosteuden poistamiseksi laitteen sisältä, jotta homeen ja hajujen muodostuminen vältettäisiin.

Jos laitetta ei käytetä pitkään aikaan: sulje vesihana ja irrota virtajohto pistorasiasta.

Vitteellinen säännöllinen puhdistus:

Kalkinpoisto	Kahdesti vuodessa
--------------	-------------------

Huoltopesu	Kerran kuukaudes- sa
Luukun tiiviste- en puhdistaminen	Kahden kuukauden välein
Rummun puhdistami- nen	Kahden kuukauden välein
Pesuainelokeron puhdistaminen	Kahden kuukauden välein
Tyhjennyspum- pun suodattimen puh- distaminen	Kahdesti vuodessa
Vedenottoletkun ja venttiilin sihdin puh- distaminen	Kahdesti vuodessa

Osien puhdistusohjeet on annettu seuraavissa kappaleissa.

11.2 Vieraiden esineiden poistaminen



Varmista, että taskut ovat tyhjiä ja kaikki irtonaiset kappaleet on sidottu ennen ohjelman suorittamista. Katso "Neuvoja ja vinkkejä" -luvun kohta "Pyykkimäärä".

Poista mahdolliset vieraat esineet (esim. metallikiinnittimet, napit, kolikot, jne.) luukun tiivisteestä, sihdeistä ja rummusta. Lue lisäohjeita luvuista "Luukun tiiviste-
en kaksoishuulet", "Rummun puhdistaminen", "Tyhjennyspum-
pun puhdistaminen" ja "Vedenottoletkun ja venttiilin sihdin puhdistaminen". Ota tarvittaessa yhteyttä valtuutettuun huoltoliikkeeseen.

11.3 Ulkopintojen puhdistaminen

Puhdista laite ainoastaan saippualla ja lämpimällä vedellä. Kuivaa kaikki pinnat kokonaan. Älä käytä hankaavia pesulappuja tai naarmuttavia välineitä.



HUOMIO!

Älä käytä koskaan alkoholia, liuotinnaineita tai vastaavia tuotteita.



HUOMIO!

Metallipintoja ei saa puhdistaa klooripohjaisilla pesuaineilla.

11.4 Kalkinpoisto

Jos alueesi vedenkovuus on suuri tai keski-suuri, suosittelemme pesukoneeseen tarkoitettujen kalkinpoistotuotteen käyttämistä.

Tarkista rumpu säännöllisesti kalkkikertymien ja ruostehiukkasten estämiseksi.

Poista ruostehiukkaset käyttämällä ainoastaan pesukoneeseen tarkoitettuja erikoistuotteita. Suorita toimenpide erillään pyykkipesusta.



Nouda aina tuotepakkaukseen merkityjä ohjeita.

11.5 Huoltopesu

Alhaisen lämpötilan ohjelmissa rumpuun voi jäädä hiukan pesuainetta. Suorita huoltopesu säännöllisesti. Toimi seuraavasti:

- Poista kaikki pyykkit koneesta.
- Valitse puuvillaohjelma, suurin lämpötila ja lisää pieni määrä pesuainetta.

11.6 Luukun tiiviste

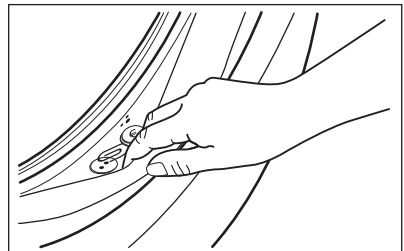

Tarkista tiiviste säännöllisesti ja poista kaikki esineet sisätilasta.

11.7 Rummun puhdistaminen

Tarkista rumpu säännöllisesti kalkkikertymien ja ruostehiukkasten estämiseksi. Poista ruostehiukkaset

rummun sisältä vain erityisiä tuotteita käyttäen.

Suosittelomme:

1. Puhdista rumpu erityisellä ruostumattomaan teräkseen sopivalla tuotteella.

2. Käynnistä lyhyt puuvillaohjelma maksimilämpötällä ja lisää pieni määrä pesuainetta.

11.8 Pesuainelokeron puhdistaminen

1.

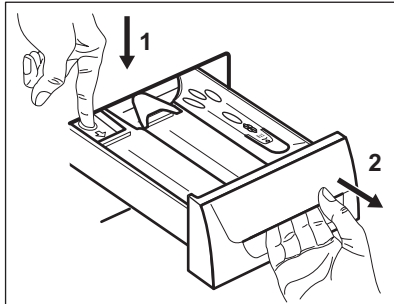

2.

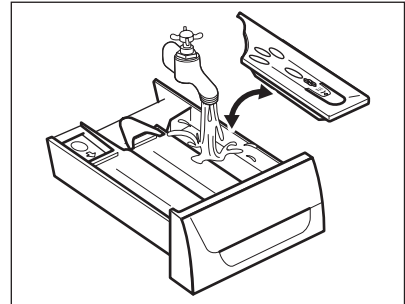

3.

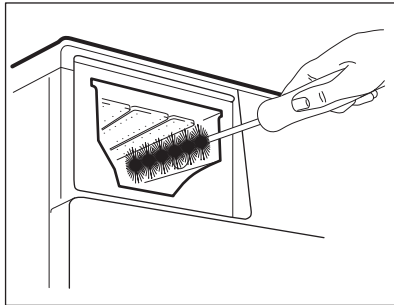

4.

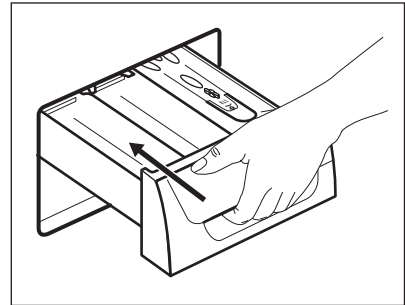

11.9 Vedenottoletkujen ja venttiilin sihtien puhdistaminen

Puhdista vedenottoletku ja molemmat venttiilin sihdit (sekä kuuman että kylmän veden) säännöllisesti.

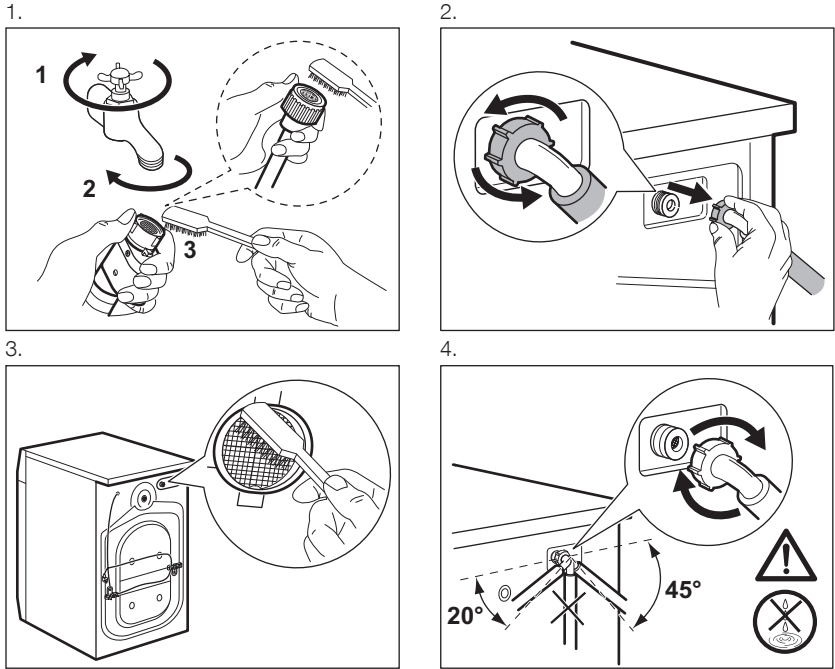

12. VIANMÄÄRITYS



VAROITUS!
Lue turvallisuutta koskevat luvut.

12.1 Hälytyskoodit ja mahdolliset toimintahäiriöt

Laite ei käynnisty tai se pysähtyy toiminnan aikana. Yritä ensin etsiä ratkaisu ongelmaan (tutustu taulukoiden sisältöihin).



VAROITUS!
Kytke laite pois toiminnasta ennen tarkistuksien aloittamista.

Joidenkin ongelmien ilmetessä näytölle ilmestyy hälytyskoodi ja ►►-painike saattaa vilkkua jatkuvasti:

Ongelma	Mahdollinen ratkaisu
---------	----------------------

<p>E 10 Laitte ei täyty vedellä tarkoituksenmukaisesti.</p>	<ul style="list-style-type: none"> • Varmista, että vesihana on auki. • Varmista, että vedensyöttöpaine on riittävä. Tämän tiedon saat paikalliselta vesilaitokselta. • Varmista, ettei vesihana ole tukossa. • Varmista, etteivät vedenottoletkujen sihdit ja venttiilien sihdit ole tukossa. Katso kohta "Hoito ja puhdistus". • Varmista, ettei vedenottoletkuissa ole vääntymiä, vaurioita tai taittumuksia. • Varmista, että vedenottoletkujen liitokset on tehty oikein.
<p>E20 Laitte ei tyhjennä vettä.</p>	<ul style="list-style-type: none"> • Ongelma voi johtua tyhjennysputken tukoksista. Ota yhteyttä valtuutettuun huoltopalveluun.
<p>E40 Laitteen luukku on avoinna tai luukkua ei ole suljettu kunnolla.</p>	<ul style="list-style-type: none"> • Varmista, että se on suljettu hyvin.
<p>E91 Sisäinen virhe. Laitteen elektronisten osien välillä ei ole yhteyttä.</p>	<ul style="list-style-type: none"> • Ohjelmaa ei ole suoritettu oikein loppuun tai laite pysähtyi liian aikaisin. Kytke laite päälle ja pois päältä. • Jos hälytyskoodi tulee uudelleen näkyviin, ota yhteyttä valtuutettuun huoltoliikkeeseen.
<p>EKO Virransyöttö on epävakaa.</p>	<ul style="list-style-type: none"> • Odota, kunnes virransyöttö on vakaa.

Jos näytössä näkyy muita hälytyskoodeja, kytke laite toimintaan ja pois toiminnasta. Jos ongelma toistuu, ota yhteyttä valtuutettuun huoltoliikkeeseen.

Jos ongelma pesukoneessa on jokin muu, tutustu oheiseen taulukkoon löytääksesi mahdollisen ratkaisun.

Ongelma	Mahdollinen ratkaisu
Ohjelma ei käynnisty.	<ul style="list-style-type: none"> • Varmista, että pistoke on kiinnitetty pistorasiaan. • Varmista, että laitteen luukku on suljettu. • Varmista, että sulakerasian sulake on ehjä. • Varmista, että painiketta ► on kosketettu. • Jos ajastin on asetettu, peruuta ajastus tai odota, kunnes ajanlaskenta on kulunut umpeen. • Poista lapsilukko käytöstä, jos se on päällä. • Tarkista, että nuppi käännetty valitun ohjelman kohdalle.
Linkousvaihe ei toimi tai pesuohjelma kestää normaalia pidempään.	<ul style="list-style-type: none"> • Säädä altaassa oleva pyykki käsin ja käynnistä linkousvaihe uudelleen. Ongelma voi johtua epätasapainosta.

Ongelma	Mahdollinen ratkaisu
Lattialla on vettä.	<ul style="list-style-type: none"> • Varmista vesiletkujen liitosten tiiviys ja että vuotoja ei ole. • Varmista, että veden tulo- ja tyhjennysletkut ovat ehjiä. • Varmista, että käytät asianmukaista pesuainetta ja että käyttömäärä on oikea.
Laitteen kansi ei avaudu.	<ul style="list-style-type: none"> • Varmista, ettet ole valinnut pesuohjelmaa, joka jättää veden koneeseen. • Varmista, että pesuohjelma on päättynyt.
Laitteesta kuuluu poikkeavia ääniä ja se tärisee.	<ul style="list-style-type: none"> • Varmista, että laitteen tasapainotus on kunnossa. Lue osio ”Asennusohjeet”. • Varmista, että pakkauksen ja/tai kuljetuksen aikana asennettuina olleet pultit on poistettu. Lue osio ”Asennusohjeet”. • Lisää pyykkiä rumpuun. Pyykkimäärä saattaa olla riittämätön.
Ohjelma on lyhyempi kuin näytöllä esitetty kesto.	<ul style="list-style-type: none"> • Laite laskee uuden ajan pyykkikuorman huomioiden.
Pesutulokset eivät ole tyydyttäviä.	<ul style="list-style-type: none"> • Lisää pesuaineen määrää tai käytä jotain muuta pesuainetta. • Käytä erityistuotteita poistaaksesi sitkeät tahrat ennen varsinaista pyykin pesua. • Varmista, että valitset oikean pesulämpötilan. • Vähennä pyykin määrää.
Liikaa vahtoa rummussa pesuohjelman aikana.	<ul style="list-style-type: none"> • Vähennä pesuaineen määrää.
Pesuainelokerikossa on pesuainejäämiä pesuohjelman jälkeen.	<ul style="list-style-type: none"> • Varmista, että läppä on oikeassa asennossa (UP=ylhäällä pesujauhetta käyttäessä – DOWN=alhaalla pesunestettä käyttäessä). • Varmista, että olet käyttänyt pesuainelokerikkoa tämän ohjekirjan ohjeiden mukaisesti.
Rummun valo ei syty.	<ul style="list-style-type: none"> • Tarkista, ettei LED-lamppu ole palanut. Kun lampun vaihto on tarpeen, ota yhteyttä valtuutettuun huoltoliikkeeseen.

Käynnistä laite tarkastuksen jälkeen. Ohjelma jatkaa siitä pisteestä, mihin se jäi.

Jos ongelma toistuu, ota yhteys valtuutettuun huoltoliikkeeseen.

Huoltoliikkeen tarvitsemat perustiedot näkyvät laitteen arvokilvessä.

13. LUUKUN AVAAMINEN HÄTÄTILANTEESSA

Mikäli järjestelmässä on tapahtunut sähkökatkos tai laitteen toimintahäiriö, luukun lukitus jää päälle. Pesuohjelma jatkuu, kun laite saa uudelleen virtaa. Jos luukun lukitus jää päälle toimintahäiriön esiintyessä, se voidaan avata hätäavaustoiminnolla.

Ennen luukun avaamista:



HUOMIO!
Varmista, ettei veden lämpötila ole korkea ja pyykki kuumaa. Odota tarvittaessa, että ne jäähtyvät.



HUOMIO!
Varmista, ettei rumpu pyöri.
Odota tarvittaessa, että
rumpu pysähtyy.



Varmista, että rummun
sisällä oleva veden taso ei
ole liian korkea. Suorita
tarvittaessa hätätyhjennys
(katso luvun "Hoito ja
puhdistus" kohta
"Hätätyhjennys").

Avaa luukku seuraavasti:

1. Kytke laite pois toiminnasta painamalla painiketta ①.
2. Irrota pistoke pistorasiasta.
3. Avaa sihdin luukku.
4. Vedä hätäavauskytkintä kerran alaspäin. Vedä sitä vielä kerran

alaspäin, pidä se kireällä ja avaa
samalla laitteen luukku.

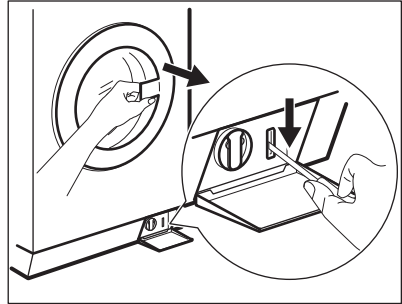

5. Poista pyykit rummusta ja sulje laitteen luukku.
6. Sulje sihdin luukku.

14. KULUTUSARVOT

14.1 Johdanto



Linkistä www.theenergylabel.eu saat lisätietoa energialuokkamerinnästä.



Laitteen mukana toimitetun energialuokkamerinnän QR-koodi sisältää linkin verkkosivustolle, jossa on EU EPREL -tietokannassa olevat laitteen suorituskykytiedot. Säilytä energialuokkamerkintää yhdessä käyttöohjeen ja kaikkien muiden tämän laitteen mukana toimitettujen asiakirjojen kanssa. Joitakin tietoja on saatavilla myös EPREL:issä käyttämällä linkkiä <https://eprel.ec.europa.eu> sekä laitteen arvokilpeen merkittyä mallin nimeä ja tuotenumeroa. Katso arvokilven sijainti kohdasta "Laitteen kuvaus".

14.2 Symbolien selitys

kg	Pyykkimäärä.	h:mm	Ohjelman kesto.
kWh	Energiankulutus	°C	Pyykin lämpötila.

Litraa	Vedenkulutus.	kier- rosta minuu- tissa	Linkousnopeus.
%	Jäännöskosteus linkousvaiheen päättyessä. Mitä korkeampi linkousnopeus, sitä korkeampi äänenvoimakkuus ja sitä vähäisempi jäljelle jäävä kosteus.		



Arvot ja ohjelman kesto voivat vaihdella erilaisten olosuhteiden mukaan (esim. huoneen lämpötila, veden lämpötila ja paine, täyttömäärä ja pyykin laatu, syöttöjännite) sekä muuttaessa ohjelman oletusasetuksia.

14.3 Euroopan unionin komission asetuksen 2019/2023 mukaisesti

Eco 40-60 ohjelma	kg	kWh	Litraa	h:mm	%	°C	kierros- ta mi- nuutis- sa ¹⁾
Täysi koneellinen	8	1.040	60	3:30	52	42	1351
Puolikoneellinen	4	0.680	45	2:45	52	36	1351
Neljänneskoneellinen	2	0.420	35	2:45	54	28	1351

1) Suurin linkousnopeus.

Virrankulutus eri tiloissa

Pois päältä (W)	Valmiustila (W)	Ajastettu käynnistyminen (W)
0.05	0.05	4.00

Aika pois päältä/valmiustilaan on enintään 15 minuuttia.

14.4 Yleiset ohjelmat



Kyseiset arvot ovat ainoastaan viitteellisiä.

Ohjelma	kg	kWh	Litraa	h:mm	%	°C	kierros- ta mi- nuutis- sa ¹⁾
Puuvilla ²⁾ 95 °C	8	2.79	80	2:10	52	85	1400
Puuvilla 60 °C	8	1.46	70	1:35	52	52	1400
Puuvilla ³⁾ 20 °C	8	0.19	70	1:10	52	20	1400
Syntet (Siliävät) 40 °C	4	0.43	35	1:00	35	40	1200
Hellävarainen ⁴⁾ 30 °C	4	0.18	50	0:50	35	30	1200
Käsinpesu 30 °C	2	0.28	55	0:55	30	30	1200

1) Linkousnopeuden viiteilmaisin.

2) Sopii erittäin likaisten tekstiilien pesemiseen.

3) Sopii vähän likaisten puuvillapyykkien pesemiseen.

4) Suorittaa lisäksi vähän liikaisen pyykin pikapesun.

15. YMPÄRISTÖNSUOJELU

Kierrätä materiaalit, jotka on merkitty merkillä . Kierrätä pakkaus laittamalla se asianmukaiseen kierrätysastiaan. Suojele ympäristöä ja ihmisten terveyttä kierrättämällä sähkö- ja elektroniikkaromut.

Älä hävitä merkillä  merkittyjä

kodinkoneita kotitalousjätteen mukana. Palauta tuote paikalliseen kierrätyskeskukseen tai ota yhteyttä paikalliseen viranomaiseen.

INNHOLD

1. SIKKERHETSINFORMASJON.....	33
2. PRODUKTBESKRIVELSE.....	37
3. TEKNISKE DATA.....	40
4. BETJENINGSPANEL.....	41
5. FØR FØRSTE GANGS BRUK.....	43
6. PROGRAMMER.....	43
7. TILVALG.....	46
8. INNSTILLINGER.....	47
9. DAGLIG BRUK.....	47
10. RÅD OG TIPS.....	51
11. STELL OG RENGJØRING.....	53
12. FEILSØKING.....	55
13. NØDÅPNING AV DØR.....	58
14. FORBRUKSVERDIER.....	58
15. BESKYTTELSE AV MILJØET.....	60

VI TENKER PÅ DEG

Takk for at du kjøpte et Electrolux Professional produkt. Du har valgt et produkt som bringer flere tiår med erfaring og innovasjon med seg. Genialt og stilig, og det er designet med tanke på deg. Så uansett når du bruker det, kan du være trygg på at du får gode resultater hver gang.

Velkommen til Electrolux Professional.

Besøk vårt nettsted www.electroluxprofessional.com/mypro/ til:



Få råd om bruk, brosjyrer, hjelp til feilsøking, og informasjon om service og reparasjon:



Registrer produktet for å få bedre service:



Kjøp tilbehør, forbruksvarer og originale reservedeler til produktet ditt:

KUNDESTØTTE OG SERVICE

Bruk alltid originale reservedeler.

Når du kontakter vårt autoriserte servicesenter, må du sørge for at du har følgende opplysninger tilgjengelig: Modell, PNC, serienummer.

Informasjonen finner du på typeskiltet.

⚠ Advarsel/Forsiktig – Sikkerhetsinformasjon

ℹ Generell informasjon og tips

♻ Miljøinformasjon

Med forbehold om endringer.

1. ⚠ SIKKERHETSINFORMASJON

Les medfølgende instruksjoner grundig før du installerer og bruker apparatet. Produsenten er ikke ansvarlig for personskader eller andre skader som følge av feilaktig montering eller bruk. Hold alltid instruksjonene på et trygt og tilgjengelig sted for fremtidig referanse.

1.1 Sikkerhet for barn og utsatte personer

- Dette produktet kan brukes av barn fra 8 år og oppover og personer med reduserte fysiske, sensoriske eller mentale evner eller manglende erfaring og kunnskap, dersom de får tilsyn eller instruksjoner om bruken av produktet på en sikker måte, og forstår farene som er involvert.
- Barn mellom 3 og 8 år og personer med svært omfattende og komplekse funksjonsnedsettelse må holdes på avstand fra produktet med mindre de er under tilsyn til enhver tid.
- Barn yngre enn 3 år må holdes på avstand fra produktet med mindre de er under tilsyn til enhver tid.
- Ikke la barn leke med produktet.
- Oppbevar all emballasje utilgjengelig for barn og kast den på riktig måte.
- Oppbevar vaskemidler utilgjengelig for barn.
- Hold barn og kjæledyr borte fra produktet når døren er åpen.
- Rengjøring og vedlikehold av produktet skal ikke utføres av barn.

1.2 Installasjon

- Dette produkt er kun for husholdningsbruk.
- Følg installasjonsanvisningene som følger med produktet.
- Fjern emballasjen og transportboltene.
- Ta vare på transportboltene. Dersom produktet skal flyttes i fremtiden, må det festes igjen slik at trommelen er låst og ikke blir skadet.

- Vær alltid forsiktig når du flytter produktet. Det er tungt. Bruk alltid vernebriller og lukket fottøy.
- Ikke monter eller bruk et skadet produkt.
- Påse at produkt er stabilt under transport.
- Påse at produkt ikke er koblet til strømtilførselen under installasjon, vedlikehold og reparasjoner, og ikke kan tilkobles før arbeidet er fullført.
- Ikke monter eller bruk produktet hvor temperaturen er under 0 °C eller hvor det kan bli utsatt for vær.
- Sørg for at alle helse- og sikkerhetsforskrifter overholdes når produkt er installert i et kommersielt/offentlig miljø.
- Monter ikke produkt på en bevegelig plattform (for eksempel på et skip).
- Sørg for at gulvet der produktet monteres er flatt, stabilt, varmebestandig og rent.
- Sørg for at det er luftsirkulasjon mellom produktet og gulvet.
- Ventilasjonsåpningene i basen (hvis aktuelt) må ikke dekkes til av et teppe.
- Juster støttene for å oppnå nødvendig avstand mellom produkt og teppe.
- Ikke installer produkt der apparatdøren ikke kan åpnes helt.
- Ikke sett en beholder under produkt for å samle opp mulig vannlekkasje. Kontakt det autoriserte servicesenteret for å forsikre deg om hvilket tilbehør som kan brukes.

1.3 Elektrisk tilkobling

- Apparatet må være korrekt jordet. Produsenten er ikke ansvarlig for skader som følge av konsekvenser av dårlig jordingsssystem.
- Bruk alltid en korrekt montert, jordet stikkontakt.
- Kontroller at parameterne på typeskiltet er compatible med de elektriske spesifikasjonene i strømforsyningen.
- Ikke bruk grenuttak eller skjøteledninger.
- Påse at støpselet og strømkabelen ikke påføres skade.

- Hvis strømkabelen blir skadet, må den skiftes av produsenten, autorisert servicesenter eller annen kvalifisert person for å unngå risiko.
- Ikke sett støpselet i stikkontakten før monteringen er fullført. Påse at det er tilgang til stikkontakten etter monteringen.
- Ikke berør strømkabelen eller støpselet med våte hender.
- Ikke trekk i kabelen for å koble fra produktet. Trekk alltid i selve støpselet.
- Gjelder kun for Storbritannia og Irland: Apparatet har en 13 A-stikkontakt. Skulle det bli nødvendig å skifte sikringen i stikkontakten, bruk en 13 A ASTA (BS 1362)-sikring.

1.4 Vanntilkobling

- Ikke påfør skade på vannslangene.
- Produktet skal kobles til vannforsyningen med de nye medfølgende slangesettet. Gamle slangesett må ikke brukes på nytt.
- La vannet renne til det er rent og klart før du kopler til nye rør eller rør som ikke er blitt brukt på lengre tid, der reparasjonsarbeid er blitt utført eller nye enheter er blitt montert (vannmålere osv.).
- Driftsvanntrykket (minimum og maksimum) må være mellom 0,5 bar (0,05 MPa) og 10 bar (1,0 MPa).
- Sørg for at det ikke er synlige vannlekkasjer under og etter første gangs bruk av apparatet.

1.5 Bruk

- Produktets spesifikasjoner må ikke endres.
- Følg sikkerhetsanvisningene på pakken med vaskemiddel.
- Overhold maksimalt lastevolum på 8 kg (se kapittelet "Programoversikt").

- Legg ikke brennbare produkter, eller gjenstander som er fuktet med brennbare produkter, inn i eller i nærheten av apparatet.
- Sørg for å fjerne alle metallgjenstander fra tøyet som skal vaskes.
- Ikke berør glasset i døren mens et vaskeprogram er i gang. Glasset kan være varmt.

1.6 Stell og rengjøring

- Slå av apparatet og trekk støpselet ut av stikkkontakten før rengjøring og vedlikehold.
- Bruk ikke vannspray og damp for å rengjøre apparatet.
- Rengjør apparatet med en fuktet myk klut. Bruk kun nøytralt vaskemiddel. Bruk ikke slipeprodukter, slipende rengjøringsputer, løsemidler eller metallobjekter.

1.7 Innvendig lys



ADVARSEL!
Skaderisiko.

- Synlig LED-stråling, ikke se direkte på strålen.
- Ta kontakt med servicesenteret for å bytte ut innvendig belysning.

1.8 Tjenester

- Kontakt det autoriserte servicesenteret for å reparere apparatet. Bruk kun originale reservedeler.
- Vær oppmerksom på at reparasjon på egen hånd eller ikke-profesjonell reparasjon kan ha sikkerhetsmessige konsekvenser og kan ugyldiggjøre garantien.
- Følgende reservedeler er tilgjengelig i 10 år etter at modellen er blitt avviklet: motor og motorbørster, overføring mellom motor og trommel, pumper, støtdempere og fjærer, vasketrommel, trommelspindel og tilhørende kulelager, oppvarming og varmeelementer, inkludert varmepumper, rørledninger og tilhørende utstyr inkludert slanger, ventiler, filtre og akvastopper, trykte kretskort, elektroniske skjærmer, trykkbrytere,

termostater og sensorer, programvare og fastvare inkludert nullstillingsprogramvare, dør, dørhengsel og tetninger, andre tetninger, dørlåsesamling, perifere enheter av plast, slik som vaskemiddeldispensere. Vær oppmerksom på at noen av disse reservedelene bare er tilgjengelige for profesjonelle reparatører, og at ikke alle reservedeler er relevante for alle modeller.

- Angående lampen(e) i dette produktet og reservedeler som selges separat: Disse lampene er ment å motstå ekstreme fysiske forhold i husholdningsprodukter, for eksempel temperatur, vibrasjon, fuktighet, eller er ment å signalisere informasjon om produktets driftsstatus. De er ikke ment å brukes i andre bruksområder og egner seg ikke til rombelysning.

1.9 Avfallsbehandling

- Koble produktet fra strømmen og vannforsyningen.
- Kutt av strømkabelen, lukk produktet og kast den.
- Fjern dørlåsen for å forhindre at barn eller dyr stenger seg inne i trommelen.

2. PRODUKTBESKRIVELSE

2.1 Oversikt over apparatet

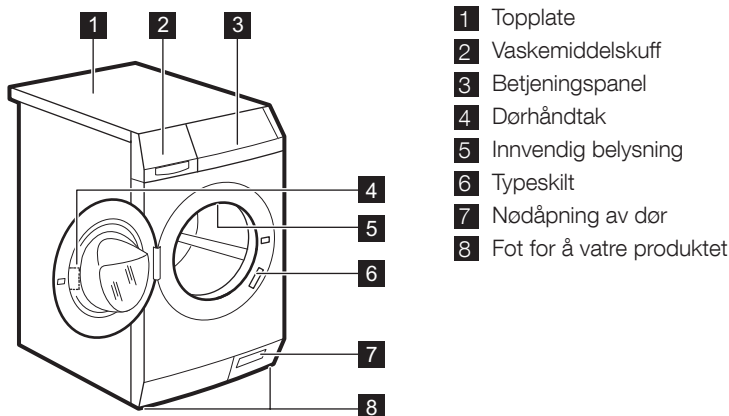

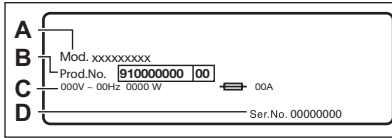

Typeskiltet rapporterer modellnavnet (A), produktnummer (B), elektriske spesifikasjoner (C) og serienummer (D).

2.2 Praktisk tilbehør

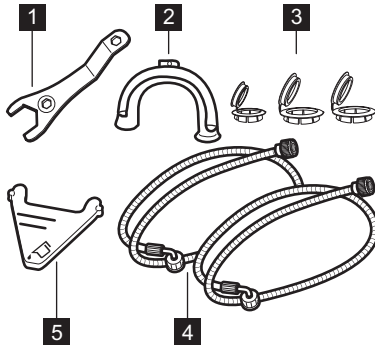

- 1 **Skiftenøkkel**
For å fjerne transportboltene.
- 2 **Plasthetter**
For å lukke hullene på baksiden av kabinettet etter at transportboltene er fjernet.
- 3 **Inntaksslanger**
For å koble produktet til kaldt og varmt vann fra springen: slange med blå hette for kaldt vann og slange med rød hette slange for varmt vann.
- 4 **Klaff for flytende vaskemiddel**
For å bremse strømmingen til det flytende vaskemiddelet.
- 5 **Avløpsslange og klemme**
Koble produktet til et avløpssystem. Bruk klemmen til å feste avløpsslangen godt. Om nødvendig, kan slangen kuttes og forkortes.

2.3 Tilgjengelig gjennom din autoriserte forhandler



Kun passende tilbehør som er godkjent av Electrolux kan sikre sikkerhetsstandardene til apparatet. Hvis deler som ikke er godkjent blir brukt, vil alle garantikrav bli ugyldiggjort.

Stablesett

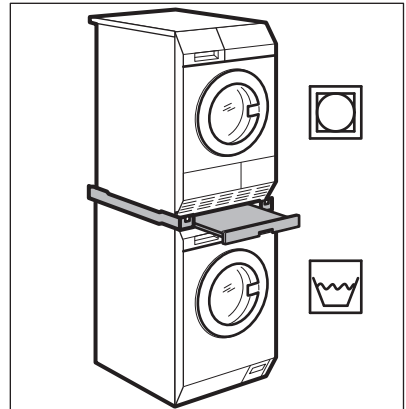



Stablettet skal kun brukes sammen med tørketromlene som er ført opp på pakningsvedlegget. Se det vedlagte pakningsvedlegget. Les nøye gjennom instruksjonene som følger med tilbehøret.

Sokkel med skuff

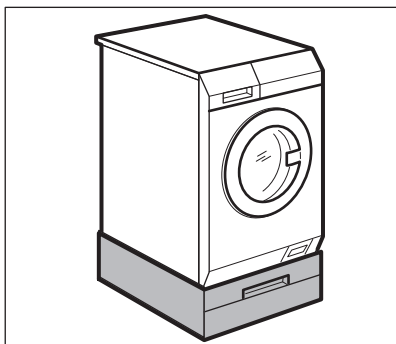

Det å plassere produktet på et høyere nivå vil bidra til å gjøre inn- og utlasting lettere.

Skuffen kan brukes til å lage klesvask f.eks.: håndklær, rengjøringsprodukter med mer.

Les nøye gjennom instruksjonene som følger med tilbehøret.

Forankringssett

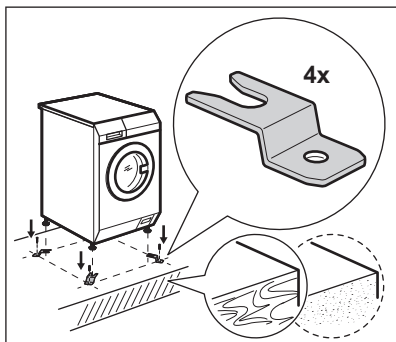

Hvis du monterer produktet på et betongfundament, må du sørge for å bestille riktig forankringssett.

Les nøye gjennom instruksjonene som følger med tilbehøret.

Ekstern vaskemiddeldispenser

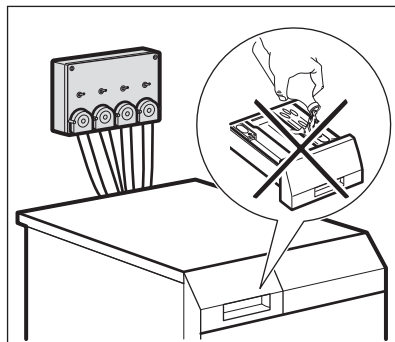

Det flytende vaskemiddelet kan lastes automatisk fra en ekstern dispenser.

Les nøye gjennom instruksjonene som følger med tilbehøret.

3. TEKNISKE DATA

Dimensjon	Bredde / Høyde / Total dybde	59.7 cm / 84.7 cm / 64.6 cm
Elektrisk tilkobling	Spenning Total effekt Sikring Frekvens	230 V 2200 W 10 A 50 Hz
Beskyttelsesnivå mot inntrengning av faste partikler og fuktighet sikret av beskyttelsesdekselet, unntatt der lavspenningsutstyret ikke er beskyttet mot fuktighet		IPX4
Vannforsyningstrykk	Minimum Maksimum	0,5 bar (0,05 MPa) 10 bar (1,0 MPa)
Vanntilførsel 1)		Kaldt vann Varmt vann 2)
Maksimal tøymengde	Cotton (Bomull)	8 kg
Sentrifugehastighet	Maksimal sentrifugehastighet	1351 O/min

1) Koble vanninntaksslengene til en kran med 3/4" gjenge.

2) Sikre at varmtvannstemperaturen i varmtvannssystemet ditt ikke er høyere enn 60 °C.



Produktet fungerer også med tilkobling til kran med kun kaldtvann. Se «Varm og kald» i kapittelet om tilvalg.

3.1 Elektrisk tilkopling

På slutten av installasjonen kan du sett inn støpselet i stikkontakten.

Typeskiltet og "Tekniske data"-kapittelet viser de nødvendige elektriske spesifikasjonene. Kontroller at de er kompatible med strømforsyningen.

Kontroller at den elektriske installasjonen i huset tåler den maksimale belastningen som kreves, også når det tas hensyn til eventuelle andre elektriske apparater som er i bruk.

Vaskemaskinen skal koples til en jordet stikkontakt.

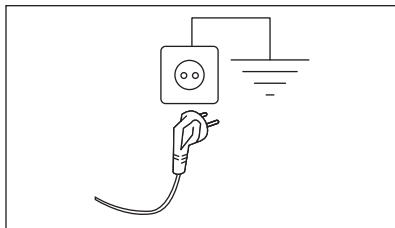

Strømkabelen skal være lett tilgjengelig etter at produktet er installert.

Kontakt vårt autoriserte servicesenter for elektrisk arbeid som kreves for å installere dette produktet.

Produsenten frasier seg alt ansvar for materielle skader eller personskader som skyldes at ovennevnte sikkerhetsforanstaltninger ikke er fulgt.

4. BETJENINGSPANEL

4.1 Betjeningspanelbeskrivelse

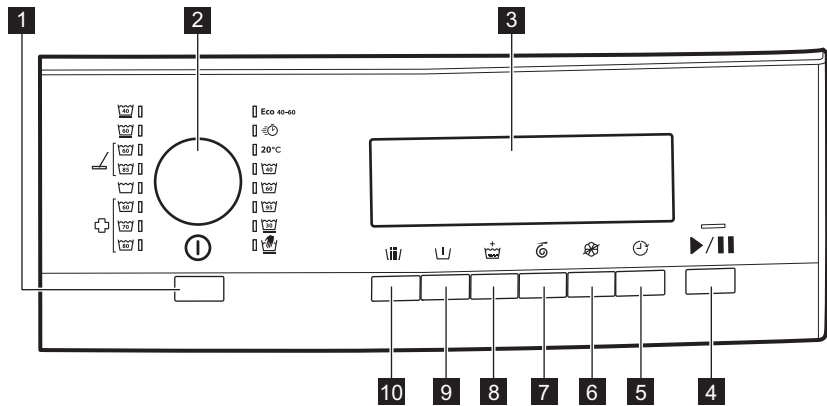

1 Auto Off-knapp Ⓛ

2 Programbryter

3 Display

4 ▶||-knapp ▶||

5 Delay start -knapp ⌚

6 No softener -knapp 🌸

7 Spin time -knapp 🌀

8 Extra rinse -knapp 👑







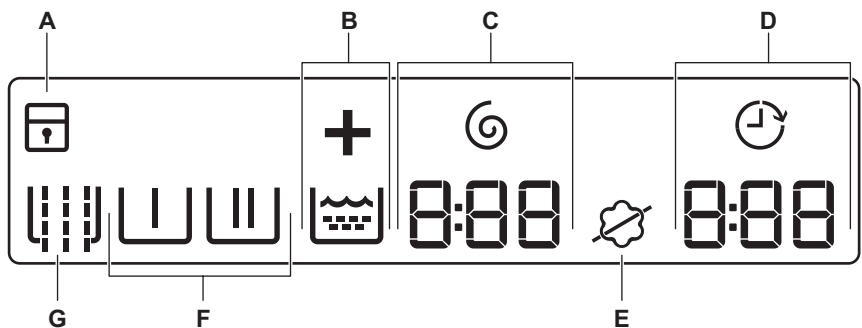







9 Pre wash -knapp 🍲

10 Sluce -knapp 🌊

4.2 Display



Displayet viser:





A		Barnesikringen er aktivert.
		Barnesikringen er deaktivert.
B		Extra rinse symbol.  er symbolet som indikerer skyllefasene og tennes når Extra rinse velges.
C		Spin time indikator og symbol. Sifferet viser minutter og sekunder.
D	 8:88	Delay start-indikator.
	1:25	Programtid Når programmet starter reduseres programtiden i trinn på 1 minutt. Sifferet viser timer og minutter.
	2h	Starttidsforvalg Når du trykker på knappen for starttidsforvalg vil displayet vise det utsatte starttidspunktet
	E20	Alarmerkoder Hvis produktet har en feil vil displayet vise alarmerkoder. Se "Feilsøking".
	Err	Displayet viser denne meldingen i noen sekunder når: <ul style="list-style-type: none"> • du kan ikke stille inn en funksjon med vaskeprogrammet • du prøvde å endre på vaskeprogrammet mens det var i bruk.
		Når programmet er ferdig.
E		Avherdersymbol: produktet laster ikke avherderen normalt.
		No softener symbol: produktet laster ikke avherderen.
F	Fasesymbolene Når er program er valgt vil alle de relaterte fasesymbolene tennes. Når programmet startes vil kun symbolet til fasen som er i bruk blinke. Når fasen er fullført vil, vil symbolet lyse stabilt.	
		Pre wash trinn
		Vaskefase
		Skyllefase
		Sentrifugeringsfase
G		Sluice symbol







5. FØR FØRSTE GANGS BRUK

1. Påse at alle transportbolter er fjernet.
2. Påse at tilkobling til strøm og vanntilkobling er tilgjengelig.
3. Fyll 2 liter vann i vaskemiddelkammeret for vaskefasen. Dette aktiverer tømme-systemet.
4. Tilsett en liten mengde vaskemiddel i kammeret for vaskefasen.
5. Velg og start et bomullsprogram på høyest mulig temperatur, uten å legge inn tøy. Dette fjerner eventuell smuss fra trommelen og kammeret.

6. PROGRAMMER

6.1 Programtabell

Program Temperaturområde 1)	Maksimal mengde 2) Referanse sentrifuge- hastighet Sentrifuge- ringstid	Programbeskrivelse (Type vask og smussnivå)
Eco 40-60 40 °C ³⁾	8 kg 1400 o/min 540 sekunder - 5 sekunder	Hvitt bomulls- og permanent kulørt bomullstøy. Normalt skittent tøy. Energiforbruket synker og tiden for vaskeprogrammet er forlenget, og sikrer gode vaskeresultater.
 Kaldt	4 kg 1200 o/min 120 sekunder - 5 sekunder	Bomull og syntetiske plagg som er lett skitne, eller bare brukt én gang.
Bomull 	8 kg 1400 o/min 360 sekunder - 5 sekunder	Hvit bomull Normalt skittent og lite skittent. ⁴⁾
Bomull 	8 kg 1400 o/min 360 sekunder - 5 sekunder	Farget bomull Normalt skittent og lite skittent. ⁵⁾
Mild 	4 kg 1200 o/min 120 sekunder - 5 sekunder	Ømfintlige plagg som akryler, viskose og blandede tekstiler som krever en mer skånsom vask. Normalt og lett skittent tøy.

Program Temperaturområde 1)	Maksimal mengde 2) Referanse sentrifuge- hastighet Sentrifuge- ringtid	Programbeskrivelse (Type vask og smussnivå)
Håndvask  	2 kg 1200 o/min 120 sekun- der - 5 se- kunder	Maskinvaskbar ull, ull som skal håndvaskes og andre tekstiler med «Håndvask»-symbol. ⁶⁾
Syntet (Syntetiske tekstiler)  	4 kg 1200 o/min 120 sekun- der - 5 se- kunder	Syntetiske tekstiler eller blandingstekstiler. Normalt skittent tøy.
Mikrofiber  	8 kg 1400 o/min 240 sekun- der - 5 se- kunder	Program for mopper, arbeidsklær og spesialprogram for mikrofiber. Programmet utfører en automatisk forhåndsvaskfase.
Skylling og avtrekk 	8 kg 1400 o/min 540 sekun- der - 5 se- kunder	For å skylle og sentrifugere vasken. Alle tekstiler, unntatt ullvarer og svært ømfintlig finvask. Reduser sentrifugehastigheten etter typen klesvask.

Program Temperaturområde 1)	Maksimal mengde 2) Referanse sentrifuge- hastighet Sentrifuge- ringstid	Programbeskrivelse (Type vask og smussnivå)
Desinfeksjon 	8 kg 1400 o/min 360 sekunder - 5 sekunder	Dette programmet fjerner støvmidd og lignende mikroorganismer. Programmet utfører en automatisk forhåndsvask-fase.

1) Hvis tilkoblet blir varmt vann kun tilført programmet Normal Eco, Bomull, Syntet (Syntetiske tekstiler), Mikrofiber og Desinfeksjon når den innstilte temperaturen er 40 °C eller høyere.

2) For et optimalt resultat anbefales den maksimale tøymengden som er angitt for hvert program.

3) I henhold til kommisjonsforordning EU 2019/2023 er dette programmet ved 40 °C i stand til å rengjøre normalt skittent bomullstøy som er erklært å være vaskbart ved 40 °C eller 60 °C, sammen i samme syklus.



For kapittelet i vaskeriet, programvarigheten og andre data, se kapitlet "Forbruksverdier".

De mest effektive programmene når det gjelder energiforbruk er generelt de som utfører ved lavere temperaturer og lengre varighet.

4) Det bør brukes vaskemiddel med blekemiddel.

5) Bruk et vaskemiddel uten blekemiddel.

6) I dette programmet roterer trommelen sakte for å sikre at vasken er skånsom. Det kan virke som om trommelen ikke roterer eller ikke roterer som den skal, men dette er normalt på dette programmet.



Kompatibilitet for programtilvalg

Program	Sluice	Pre wash	Extra rinse	Spin time	No softener	Delay start
Eco 40-60		■	■	■	■	■
			■	■		■
Bomull	■	■	■	■	■	■
Mild 30 °C	■	■	■	■	■	■
Håndvask				■	■	■

Program	Sluice	Pre wash	Extra rinse	Spin time	No softener	Delay start
Syntet (Syntetiske tekstiler) 40 - 60 °C	■	■	■	■	■	■
Mikrofiber	■ 1)	■	■	■	■	■
Skylling og avtrekk			■	■		■
Desinfeksjon	■	■ 1)	■	■	■	■

1) Dette tilvalget utføres automatisk, og kan ikke fjernes fra programmet.

Egnede vaskemidler for vaskeprogrammer

Program	Universelt pulver ¹⁾	Universell væske	Væske for fargede plagg	Delikat ull	Spesialiteter
Eco 40-60	▲	▲	▲	--	--
	--	▲	▲	--	--
Bomull	▲	▲	▲	--	--
Mild 	--	--	--	▲	▲
Håndvask	--	--	--	▲	▲
Syntet (Syn- tetiske teksti- ler) 	▲	▲	▲	--	--
Mikrofiber	--	--	--	--	▲
Desinfeksjon	▲	▲	--	--	▲

1) Ved temperatur over 60 °C anbefales bruk av pulvervaskemiddel.

▲ = Anbefalt

-- = Ikke anbefalt

7. TILVALG

7.1 Sluice

Trykk på denne knappen for å legge til en forhåndsskyllfase uten vaskemiddel før vask.

Den tilhørende indikatoren tennes .

7.2 Pre wash

Med dette alternativet kan du legge til en forvaskfase til et vaskeprogram.

Bruk dette alternativet for ekstra skittent tøy.

Når du aktiverer dette alternativet, øker programmets varighet.

Den tilhørende indikatoren tennes .

7.3 Extra rinse

Med dette alternativet kan du legge til skylling til et vaskeprogram.

Bruk dette alternativet for personer med allergier, samt i områder hvor vannet er bløtt.

Den tilhørende indikatoren tennes .

7.4 Spin time



Når du trykker på denne knappen kan du redusere sentrifugeringstiden. Når du har nådd minimumstiden (5 sekunder) starter den fra maksimal tid igjen.

8. INNSTILLINGER

8.1 Lydsignaler

Lydsignalene vil høres når:

- Du slår på produktet.
- Du velger et program.
- Du slår av produktet.
- Du trykker på knappene.
- Programmet er ferdig.
- Det er en feil på produktet.

For å **deaktivere/aktivere** lydsignalene, trykk  og  samtidig i 6 sekunder.

 Hvis du deaktivere varslingslydene, vil de fortsatt høres når produktet har en feil.

8.2 Barnelås

Med dette alternativet kan du forhindre at barna leker med betjeningspanelet.

- For å **aktivere/deaktivere** dette tilvalget, trykker du  og  samtidig til indikatoren vises i displayet:

Den tilhørende indikatoren tennes  .

7.5 No softener

Trykk på denne knappen for å ekskludere bruk av tøymykner.

Den tilhørende indikatoren tennes .



Trykk på denne knappen igjen for å bruke tøymykner som normalt.

Den tilhørende indikatoren tennes .



7.6 Delay start

Med dette tilvalget kan du utsette starten for et program fra 30 minutter til 24 timer.

Displayet viser den tilhørende indikatoren  .

- : Barnesikring aktivert.
- : Barnesikring deaktivert.



Du kan aktivere dette alternativet:

- Etter å ha trykket på : er tilvalgene og programbryteren låst.
- Før du trykker på : kan ikke produktet starte.

 Hvis produktet er koblet til en myntinnkast, aktiveres barnesikringen automatisk 5 minutter etter programstart.

8.3 Permanent Ekstraskyll

Med dette alternativet kan du legge inn en ekstra skylling permanent når du starter et nytt program.

- For å **aktivere/deaktivere** dette alternativet, trykker du  og  samtidig til indikatoren  slås på/av.

9. DAGLIG BRUK

 **ADVARSEL!**
Se etter i Sikkerhetskapitlene.

9.1 Legge tøyet i vaskemaskinen

1. Trekk i håndtaket for å åpne døren på produktet
2. Rist plaggene før du legger dem inn i produktet.
3. Legg klesvasken i trommelen, plagg for plagg.

Sørg for at du ikke legger for mange klær inn i trommelen.

4. Lukk døren.

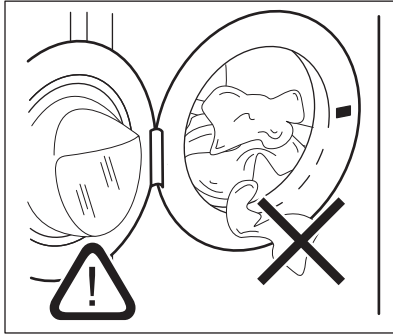

FORSIKTIG!

Påse at det ikke blir liggende tøy mellom pakningen og døren. Da kan det oppstå lekkasje eller skade på tøyet.

9.2 Monter klaffen for flytende vaskemiddel

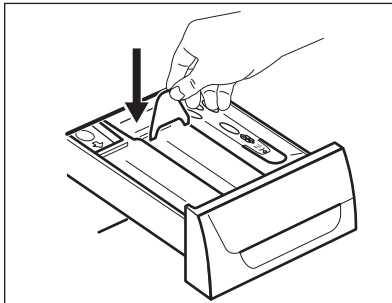

9.4 Vaskemiddelkammer



FORSIKTIG!

Bruk kun sertifiserte vaskemidler for vaskemaskin.



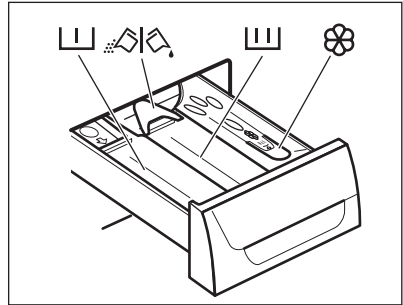

- Åpne vaskemiddeldispenseren.
- Monter klaffen for flytende vaskemiddel i kammeret .

9.3 Bruk av vaskemiddel og tilsetninger

1. Mål opp den riktige mengden vaskemiddel og skyllemiddel.
2. Fyll vaskepulveret og skyllemiddelet i de rette kamrene.
3. Lukk vaskemiddelskuffen forsiktig



i Følg alltid instruksjonen du finner på pakningen til vaskemiddelprodukter.

	Vaskemiddelkammer for forvaskfasen.
	Vaskemiddelkammer for vaskefasen.
	Beholder for flytende tilsetninger (tøymykner, stivelse).
	Klaff for vaskepulver eller flytende vaskemiddel.

9.5 Vaskemiddel i flytende form eller pulverform

- Posisjon A for pulvervaskemiddel (fabrikkinstilling).
- Posisjon B for flytende vaskemiddel.

i Når du bruker flytende vaskemiddel:

- Ikke bruk geleaktige eller tykflytende vaskemidler.
- Ikke bruk mer enn maksimumsnivået.
- Ikke velg forvaskfasen.
- Ikke velg starttidsforvalg.

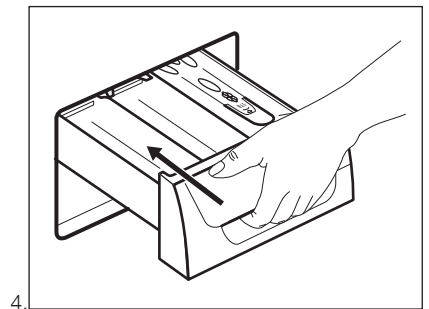
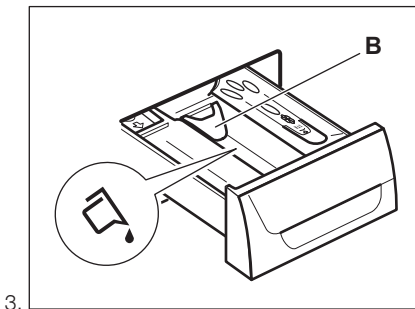
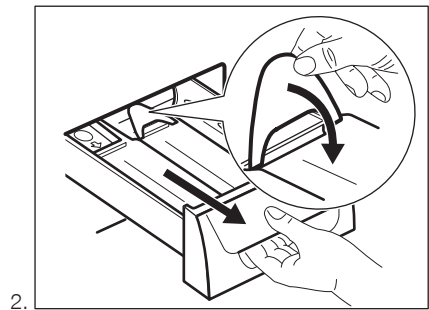
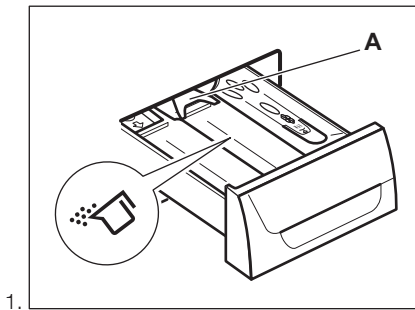



9.6 Slå på produktet

Trykk på knappen  for å slå på produktet. En melodi høres (hvis den er aktivert).

9.7 Velge et program

1. Drei programvelgeren for å stille inn programmet:
 - Den tilhørende programindikatoren vil tennes. En melodi høres (hvis den er aktivert).
 - Indikatoren for knappen  blinker.
 - Displayet viser programvarigheten og indikatorene til programfasene.
2. Hvis nødvendig, juster sentrifugetiden og legg til tilgjengelige tilvalg. Når du aktiverer et alternativ, lyser indikatoren for det innstilte alternativet.

 Hvis du velger noe feil, viser displayet meldingen .

9.8 Starte et program

Trykk på knappen .

- Indikatoren til knappen  slutter å blinke og forblir på.
- Indikatoren for kjørefasen begynner å blinke på displayet.
- Programmet starter og døren låses.

 Etter omtrent 15 minutter fra du startet programmet:

- Produktet justerer automatisk programvarigheten ut ifra klesvasken i trommelen.
- Displayet viser den nye tiden for avslutning.



9.9 Starte et program med starttidsforvalg



1. Trykk på Delay start gjentatte ganger til displayet viser starttidsforvalget som du ønsker å sette.

Den tilhørende indikatoren tennes på skjermen .

2. Trykk :
 - Produktet begynner nedtellingen.



- Når nedtellingen er ferdig, starter programmet automatisk.

 Du kan avbryte eller endre innstillingen på tidsforvalg for du trykker . Avbryte starttidsforvalget:

- Trykk på  for å sette produktet på pause.
- Trykk Delay start til displayet viser .
- Trykk på  igjen for å starte programmet umiddelbart.

9.10 Avbryte starttidsforvalg

Avbryte starttidsforvalget:

1. Trykk på knappen  for å sette produktet på pause. Den tilhørende indikatoren blinker.
2. Trykk på knappen Delay start gjentatte ganger til displayet viser .
3. Trykk på -knappen igjen for å starte programmet umiddelbart.

9.11 Stoppe et program og endre tilvalgene

Bare noen av tilvalgene kan endres før de starter.

1. Trykk . Indikatoren blinker.
2. Endre tilvalgene.
3. Trykk på  igjen. Programmet fortsetter.

 Hvis produktet er koblet til en myntdrev maskin, kan du bare stoppe et program 5 minutter etter programstart. Etter denne tiden vil barnesikringen automatisk bli aktivert.

9.12 Avbryte program som er i gang

1. Trykk på knappen  i noen sekunder for å avbryte programmet og slå av produktet.

**ADVARSEL!**

Hvis produktet allerede har fylt vann, forblir døren lukket.

- Trykk på den samme knappen igjen for å slå på produktet. Du kan nå stille inn et nytt vaskeprogram.



Produktet kan tømme vannet før det nye programmet starter. Hvis det skjer, sørg for at det fremdeles er vaskemiddel i vaskemiddelkammeret. Hvis ikke fyller du på med vaskemiddel igjen.

9.13 Når programmet er slutt

Produktet stopper automatisk.

 vises på displayet.

Indikatoren for knappen  slukkes.

Døren låses opp.

- Åpne døren.
- Ta klesvasken ut av produktet. Sørg for at trommelen er tom.

10. RÅD OG TIPS

**ADVARSEL!**

Se etter i Sikkerhetskapitlene.

10.1 Vasketøy

- Del tøyet inn slik: hvitt, kulørt, syntetisk, finvask og ull.
- Følg vaskeanvisningene på tøyets merkelapper.
- Ikke vask hvite og fargede plagg sammen.
- Noen fargede plagg kan farge av i første vask. Vi anbefaler at du vasker disse separat de første gangene.
- Vreng ull, stoffer med flere lag og plagg med trykte illustrasjoner.
- Vask og forhåndsbehandle vanskelige flekker med et egent vaskemiddel før du legger vasken i trommelen.
- Vær forsiktig med gardiner. Fjern opphengskroker og legg gardinene i en vaskepose eller et putevar.
- Vask ikke tøy uten sømmer eller tøy med rifter. Bruk en vaskepose for å

- Steng vannkranen.
- Trykk på knappen  i noen sekunder for å slå av produktet.
La døren stå på gløtt for å forhindre mugg og lukt.

9.14 AUTOMATISK AV-tilvalg

AUTOMATISK AV-tilvalget slår av produktet automatisk for å redusere energiforbruket når:

- Du ikke har brukt produktet på 5 minutter, fra før du trykket på knappen .

Trykk på knappen  for å slå på produktet på nytt.

- 5 minutter etter at vaskeprogrammet er avsluttet

Trykk på knappen  for å slå på produktet på nytt.

Skjermen viser slutten av det sist valgte programmet.

Vri på programvelgeren for å velge en ny syklus.

vaske små og/eller finvask (f.eks. BH-er med spiler, belter, tights osv.).

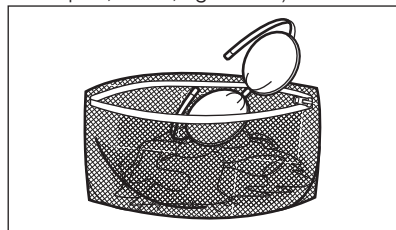

- Hvis det er veldig lite tøy i maskinen, kan det oppstå balanseproblemer i sentrifugeringsfasen, noe som fører til for høy vibrasjon. Hvis dette skjer:
 - avbryt programmet og åpne døren (se "Daglig bruk-kapittel").
 - fordel tøyet manuelt slik at vasken er fordelt jevnt rundt trommelen;
 - trykk på knappen .
- Knepp igjen putetrekk og lukk alle glidelåser, hemper og trykknapper. Fest belter, snorer, skolisser, bånd og andre løse elementer.

- Tøm lommer og brett ut plaggene.

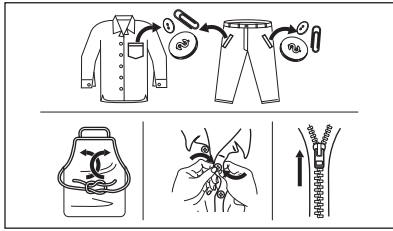

10.2 Gjenstridige flekker

For noen flekker er det ikke tilstrekkelig med vann og vaskemiddel.

Vi anbefaler at du forbehandler disse flekkene før du legger plaggene i produktet.

Det er mulig å kjøpe spesielle flekkfjerningsmidler. Bruk en type som egner seg for den aktuelle flekken og stoffet.

Ikke spray flekkfjerner på plagg nær apparatet, da den er etsende på plastdelene.



10.3 Vaskemiddeltype og -mengde.

Vaskemiddelet som blir brukt, og korrekt mengde påvirker ikke bare vaskeytelsen, men bidrar også til å redusere belastningene på miljøet:

- Bruk bare vaskemidler og andre behandlinger som er beregnet for bruk i vaskemaskiner. Følg først disse generiske reglene:
 - vaskemiddel i pulverform for alle typer tekstiler, unntatt finvask. Bruk helst vaskepulver med blekemiddel for lyse klær og klesdesinfisering,
 - flytende vaskemidler, helst for vaskeprogrammer på lav temperatur (maks 60 °C) for alle

stofftyper, eller spesialberegnete for ull.

- Valg av og mengde vaskemiddel avhenger av tekstiltipe (finvask, ull, bomull osv.), farge på tøy, størrelsen på tøymengden, hvor skittent tøyet er, vasketemperatur og vannhardheten på vannet som brukes.
- Følg anvisningene som du finner på emballasjen til disse vaskemidlene eller andre behandlinger uten å overgå de indikerte maksnivåene (**MAX**).
- Ikke bland ulike typer vaskemidler.
- Bruk mindre vaskemiddel hvis:
 - du vasker en liten mengde tøy,
 - tøyet bare er litt skittent,
 - det er mye skum under vask.
- Når du bruker vaskemiddeltabletter eller -puter, må du alltid legge dem i trommelen, ikke i vaskemiddeldispenseren.

Utilstrekkelig vaskemiddel kan føre til:

- utilfredsstillende vaskeresultater,
- at tøymengden blir grå,
- fete klær,
- mugg i produktet.

For mye vaskemiddel kan føre til:

- skumming,
- redusert vaskeeffekt,
- utilstrekkelig skylling,
- større innvirkning for miljøet.

10.4 Miljøtips

For å spare vann og energi og for å være med på å beskytte miljøet, anbefaler vi at du følger disse tipsene:

- **Normalt skittent tøy** kan vaskesuten **forvask** for å spare vaskemiddel, vann og tid (dette skåner også miljøet!).
- Hvis du laster produktet til **maksimal kapasitet** som er indikert for hvert program, **hjelper det å redusere energi- og vannforbruket**.
- Med riktig forbehandling kan flekker og nytt smuss fjernes; tøyet kan deretter vaskes på en lavere temperatur.
- Bruk riktig mengde vaskemiddel i henhold til anbefaling fra vaskemiddelprodusenten og kontroller vannhardheten til systemet i huset. Se "Vannhardhet".
- Still inn **maksimal mulig sentrifugehastighet** for det valgte

vaskeprogrammet **før du tørker tøyet i en tørketrommel**. Dette sparer energi under tørking!

10.5 Vannhardhet

Hvis vannhardheten der du bor er høy eller middels, anbefaler vi at du bruker en skyllemiddel beregnet på vaskemaskiner. I

områder med bløtt vann er det ikke nødvendig å bruke skyllemiddel.

Kontakt det lokale vannverket for å få greie på vannhardheten der du bor.

Bruk riktig mengde tøyrykner. Følg anvisningene som du finner på emballasjen til produktet.

11. STELL OG RENGJØRING



ADVARSEL!

Se etter i Sikkerhetskapitlene.

11.1 Plan for regelmessig rengjøring

Periodisk rengjøring hjelper deg med å utvide levetiden på produktet ditt.

Etter hver syklus, la døren og oppvaskmiddelbeholderen for stå litt på gløtt for å få luftsirkulasjon og tørke fuktigheten i produktet: Dette vil forhindre mugg og lukt.

Hvis produktet ikke brukes over lenger tid: Steng vannkranen og trekk ut støpselet.

Veiledende periodisk rengjøringsplan:

Avkalking	To ganger i året
Vedlikeholdsvask	En gang i måneden
Rengjør dørpakningen	Annenhver måned
Rengjør trommelen	Annenhver måned
Rengjør vaskemiddelbeholderen	Annenhver måned
Rengjør avløpspumpefilter	To ganger i året
Rengjør innløps-slangen og ventilfilteret	To ganger i året

Følgende avsnitt forklarer hvordan du skal rengjøre hver del.

11.2 Fjerne fremmedlegemer



Forsikre deg om at lommene er tomme og at alle løse artikler er bundet før du kjører syklusen. Se "Tøymengde" i "Hint- og tips"-kapittelet.

Fjern fremmedlegemer (for eksempel metallklemme, knapper, mynter osv.) som du kan finne i dørforseglingen, filtrene og trommelen. Se avsnittene "Dørpakning med dobbel randlås", "Rengjøring av trommelen", "Rengjøring av avløpspumpen" og "Rengjøring av innløpsslangen og ventilfilteret". Kontakt det autoriserte service-senteret ved behov.

11.3 Utvendig rengjøring

Rengjør produktet bare såpe og varmt vann. Tørk alle overflater nøye. Ikke bruk skuresvamper eller skrapemateriell.



FORSIKTIG!

Ikke bruk alkohol, løsemiddel eller kjemiske midler.



FORSIKTIG!

Ikke rengjør metallflater med et klorbasert vaskemiddel.

11.4 Avkalking

Hvis vannhardheten der du bor er høy eller middels, anbefaler vi at du bruker et skyllemiddel beregnet på vaskemaskiner.

Undersøk trommelen med jevne mellomrom for å forhindre kalk og rustpartikler.

Du må bare bruke spesialprodukter for vaskemaskin for å fjerne rustpartikler. Ikke gjør dette med tøy i maskinen.



Følg alltid anvisningene som du finner på emballasjen til produktet.

11.5 Vedlikeholdsvask

Når du bruker programmer med lav temperatur, kan noe av vaskemiddelet bli værende igjen i trommelen. Foreta en vedlikeholdsvask med jevne mellomrom. For å gjøre dette:

- Ta alt tøyet ut av trommelen.
- Velg bomullsprogrammet på maksimal temperatur og bruk en liten mengde vaskemiddel.

11.6 Dørpakning

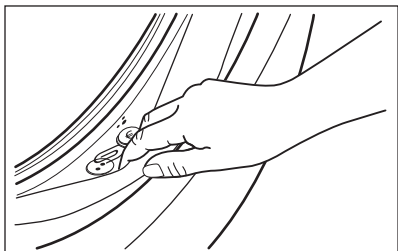

11.8 Slik rengjør du vaskemiddelskuffen

1.

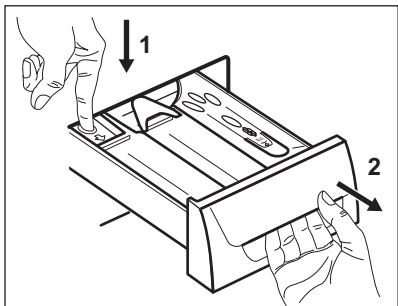

2.

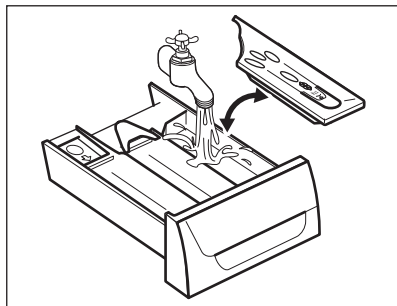

Undersøk dørpakningen med jevne mellomrom og fjern alle gjenstander fra den indre delen.

11.7 Rengjøring av trommelen

Undersøk trommelen med jevne mellomrom for å forhindre kalk og rustpartikler. Bruk spesielt egnede produkter når du fjerner rust fra trommelen.

Vi anbefaler at du:

1. Rengjør trommelen med et spesielt produkt egnet for rustfritt stål.
2. Start et kort bomullsprogram med maksimal temperatur og litt vaskemiddel.

3.

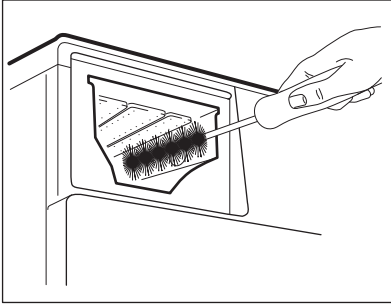

4.

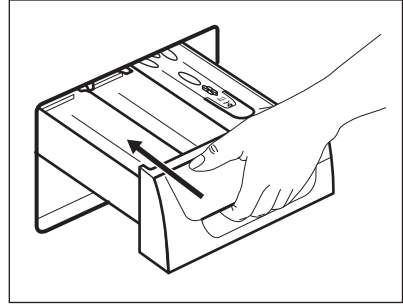

11.9 Rengjøring av inntaksslengene og ventilfiltrene

Rengjør jevnlig både (for varmt og kaldt vann) inntaksslengene og begge ventilfiltre.

1.

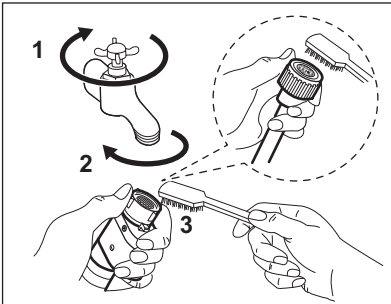

2.

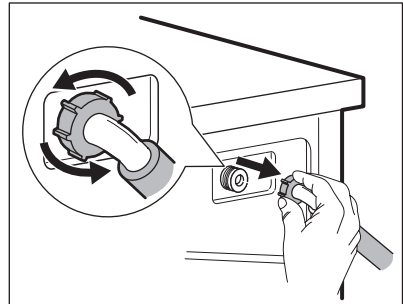

3.

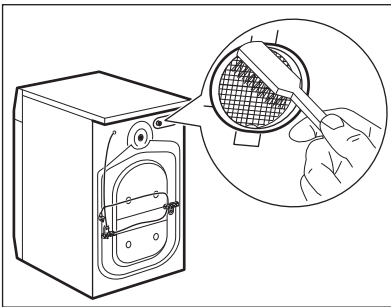

4.

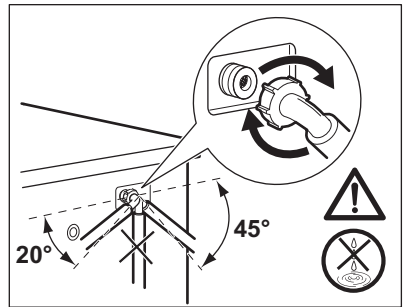

12. FEILSØKING



ADVARSEL!
Se etter i Sikkerhetskapitlene.

12.1 Alarmkoder og mulige feil

Maskinen starter ikke eller stopper under bruk. Første forsøk på å finne en løsning på problemet (se tabellene).



ADVARSEL!

Deaktiver maskinen før du utfører kontroller.

Ved enkelte problemer viser displayet en alarmkode og knappen  kan blinke kontinuerlig:

Problem	Mulig løsning
E 10 Maskinen tar ikke inn vann.	<ul style="list-style-type: none"> • Sørg for at vannkranen er åpen. • Sørg for at trykket til vannforsyningen ikke er for lavt. Kontakt det lokale vannverket for å få tak i denne informasjonen. • Kontroller at vannkranen ikke er tett. • Kontroller at filtrene til inntaksslengene og filtrene til inntaksventilene ikke er tette. Se «Stell og rengjøring». • Kontroller at vanninntaksslengene ikke er knekt, skadet eller bøyd. • Kontroller at vanninntaksslengene er korrekt tilkopleet.
E20 Produktet tømmer ikke vannet.	<ul style="list-style-type: none"> • Dette problemet kan skyldes en tett avløpskrets. Ta kontakt med servicesenteret.
E40 Døren til maskinen er åpen eller ikke ordentlig lukket.	<ul style="list-style-type: none"> • Sørg for at døren er skikkelig lukket.
E91 Intern feil. Ingen kommunikasjon mellom de elektroniske elementene i maskinen.	<ul style="list-style-type: none"> • Programmet avslutter ikke som det skal eller stopper for tidlig. Slå maskinen av og på. • Ta kontakt med servicesenteret hvis alarmkoden oppstår igjen.
EHD Strømforsyningen er ustabil.	<ul style="list-style-type: none"> • Vent til strømforsyningen er stabil igjen.

Hvis skjermen viser andre alarmkoder, deaktiverer og aktiverer du apparatet. Ta kontakt med servicesenteret hvis problemet vedvarer. Ved ulike typer problemer med vaskemaskinen, sjekk tabellen nedenfor for mulige løsninger.

Problem	Mulig løsning
Programmet starter ikke.	<ul style="list-style-type: none"> • Påse at støpslet er tilkoblet stikkontakten. • Sørg for at maskinens dør er lukket. • Påse at det ikke er skadede sikringer i sikringsskapet. • Kontroller at  har blitt trykket på. • Hvis utsatt start er valgt, avbryt innstillingen eller vent til nedtellingen avsluttes. • Deaktiver barnesikringen hvis denne er på. • Kontroller knottens posisjon på det valgte programmet.
Sentrifugeringsfasen fungerer ikke eller vaskesyklusen varer lenger enn vanlig.	<ul style="list-style-type: none"> • Juster innholdet i trommelen manuelt og start sentrifugeringsfasen på nytt. Dette problemet kan skyldes balanseproblemer.
Det er vann på gulvet.	<ul style="list-style-type: none"> • Kontroller at koplingene på vannslangene er tette og at det ikke er vannlekkasjer. • Kontroller at vanninntaksslangen og vannavløpsslangen ikke er skadet. • Sørg for at du bruker riktig vaskemiddel og korrekt mengde.
Du får ikke åpnet døren til maskinen.	<ul style="list-style-type: none"> • Påse at et vaskeprogram som slutter med vann i trommelen ikke er valgt. • Kontroller at vaskeprogrammet er ferdig.
Maskinen lager en uvanlig lyd og vibrerer.	<ul style="list-style-type: none"> • Sørg for at maskinen står i vater. Se «Monteringsinstruksjon». • Kontroller at emballasjen og/eller transportboltene er fjernet. Se «Monteringsinstruksjon». • Legg mer klesvask i trommelen. Ileggsmengden kan være for liten.
Programmet er kortere enn tiden som vises.	<ul style="list-style-type: none"> • Produktet beregner en ny tid i henhold til tøymengden.
Vaskeresultatet er ikke tilfredsstillende.	<ul style="list-style-type: none"> • Øk mengden vaskemiddel eller bruk et annet vaskemiddel. • Bruk spesielle produkter for å fjerne vanskelige flekker før du vasker tøyet. • Sørg for at du stiller inn riktig temperatur. • Reduser tøymengden.
For mye skum i trommelen i løpet av vaskesyklusen.	<ul style="list-style-type: none"> • Reduser mengden vaskemiddel.
Det er rester av vaskemiddel i vaskemiddelskuffen etter vaskesyklusen.	<ul style="list-style-type: none"> • Kontroller at hendelen er i korrekt posisjon (OPP for pulvervaskemiddel, NED for flytende vaskemiddel). • Kontroller at du har brukt vaskemiddelbeholderen slik det er anvist i denne bruksanvisningen.
Lyset i trommelen lyser ikke.	<ul style="list-style-type: none"> • Sørg for at LED-lampen ikke er tent. Kontakt det autoriserte servicesenteret for å erstatte det.

Slå på maskinen når kontrollen er utført. Programmet fortsetter fra der det ble stoppet.

Ta kontakt med servicesenteret hvis feilen oppstår igjen.

Nødvendig informasjon som servicesenteret trenger, kan du finne på typeskiltet.

13. NØDÅPNING AV DØR

I tilfelle strømbrudd eller at produktet feilfungerer, forblir døren låst.

Vaskeprogrammet fortsetter når strømmen kommer tilbake. Hvis døren forblir låst på grunn av en feil, er det mulig å åpne den ved å bruke nødfunksjonen for opplåsing.

Før døren åpnes:



FORSIKTIG!
Kontroller at
vanntemperaturen og
klesvasken ikke er varm.
Vent til den avkjøles, om
nødvendig.



FORSIKTIG!
Kontroller at trommelen ikke
roterer. Vent til trommelen
stopper å rotere, om
nødvendig.



Kontroller vannivået inne i
trommelen ikke er for høy.
Fortsett med en
nødtømming, om nødvendig
(se i kapittelet
"Nødtømming" i "Stell og
rengjøring").

For å åpne døren, fortsett slik:

1. Trykk knappen ① for å skru av apparatet.
2. Trekk støpselet ut av stikkkontakten.
3. Åpne filterluken.
4. Dra ned nødopplåsingsutløseren én gang. Dra den ned igjen, hold den stram og åpne apparatets dør i mellomtiden.

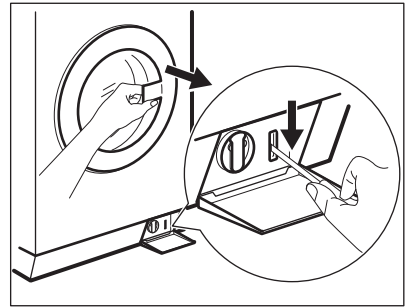

5. Ta ut klesvasken og lukk deretter døren til apparatet.
6. Lukk filterklaffen.

14. FORBRUKSVERDIER

14.1 Introduksjon



Se koblingen www.theenergylabel.eu for detaljert informasjon om energietiketten.

- i** QR-koden på energietiketten som fulgte med apparatet gir en nettkobling til informasjonen som er relatert til ytelsen av dette apparatet i EU EPREL-databasen. Oppbevar energietiketten kun for henvisning med denne brukerhåndboken samt alle andre dokumenter som fulgte med dette produktet. Det er også mulig å finne den samme informasjonen i EPREL med koblingen <https://eprel.ec.europa.eu> og modellnavnet, samt produktnummeret som du finner på typeskiltet til produktet. Se etter i kapittelet "Produktbeskrivelse" for plasseringen av typeskiltet.

14.2 Bildetekst

kg	Tøymengde.	h:mm	Programvarigheten.
kWh	Energiforbruk.	°C	Temperatur i tøyet.
Liter	Vannforbruk.	O/min	Sentrifugehastighet.
%	Gjenværende fuktighet ved slutten av sentrifugefasen. Jo høyere sentrifugehastighet er, jo høyere er støyen og desto lavere er gjenværende fuktighet.		

- i** Verdier og programvarighet kan variere avhengig av forskjellige forhold (f.eks. romtemperatur, vanntemperatur og trykk, mengde og type tøy, forsyningsspennings) og hvis du endrer standardinnstillingen for et program.

14.3 I henhold til kommisjonsforordning Eu 2019/2023

Eco 40-60 program	kg	kWh	Liter	h:mm	%	°C	O/min ¹⁾
Full maskin	8	1.040	60	3:30	52	42	1351
Halv maskin	4	0.680	45	2:45	52	36	1351
Kvart maskin	2	0.420	35	2:45	54	28	1351

¹⁾ Maksimal sentrifugehastighet.

Strømforbruk i ulike moduser

Av (W)	Hvilemodus (W)	Utsatt start (W)
0.05	0.05	4.00
Tid til Av/Standby-modus er maksimalt 15 minutter.		

14.4 Vanlige programmer



Disse verdiene er kun veiledende.

Program	kg	kWh	Liter	h:mm	%	°C	O/min ¹⁾
Bomull ²⁾ 95 °C	8	2.79	80	2:10	52	85	1400
Bomull 60 °C	8	1.46	70	1:35	52	52	1400
Bomull ³⁾ 20 °C	8	0.19	70	1:10	52	20	1400
Syntet (Syntetiske tekstiler) 40 °C	4	0.43	35	1:00	35	40	1200
Mild ⁴⁾ 30 °C	4	0.18	50	0:50	35	30	1200
Håndvask 30 °C	2	0.28	55	0:55	30	30	1200

1) Referanseindikator for sentrifugehastigheten.

2) Egnet til vask av svært skitne tekstiler.

3) Egnet for å vaske litt skitten bomull.

4) Den fungerer også som en rask vaskesyklus for litt skittent tøy.

15. BESKYTTELSE AV MILJØET

Resirkuler materialer som er merket med symbolet . Legg emballasjen i riktige beholdere for å resirkulere det. Bidrar til å beskytte miljøet, menneskers helse og for å resirkulere avfall av elektriske og elektroniske produkter. Ikke kast produkter som er merket med symbolet  sammen

med husholdningsavfallet. Produktet kan leveres der hvor tilsvarende produkt selges eller på miljøstasjonen i kommunen. Kontakt kommunen for nærmere opplysninger.



Electrolux Professional S.p.A.
Viale Treviso, 15 -33170 Pordenone
Italy

www.electroluxprofessional.com/mypro/